

## Ensamblaje de motor en enrolladores con soporte de U

Paso 1

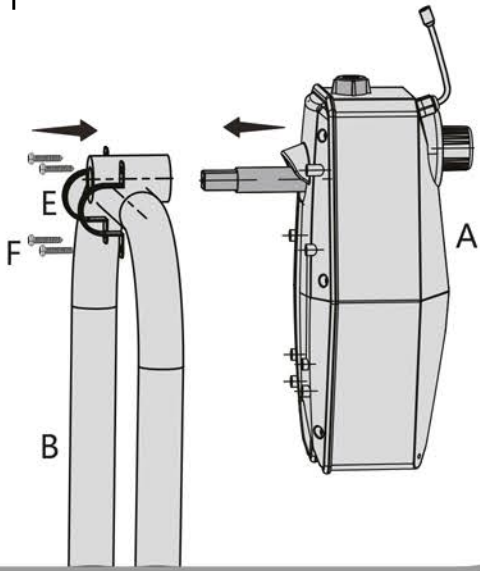

Paso 1: Tome la parte A e insértelo en el orificio de la parte B. Tome parte E y asegure el motor en el marco (parte B) con cuatro tornillos metálicos M5 (Parte F)

Paso 2

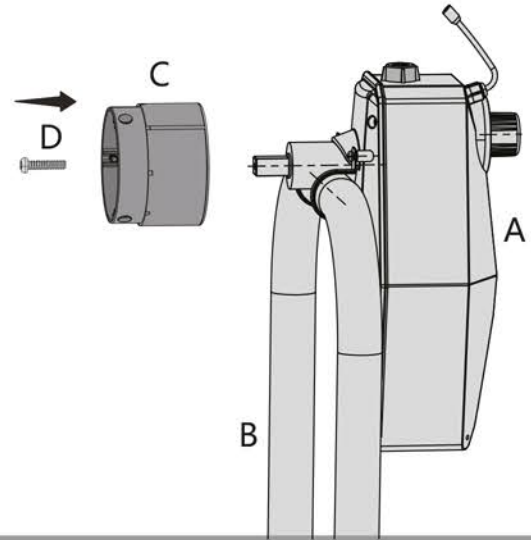

Paso 2: Tome la parte C y conéctela con la parte A, asegure el conjunto con el tornillo de metal D (tornillo M6)

Paso 3

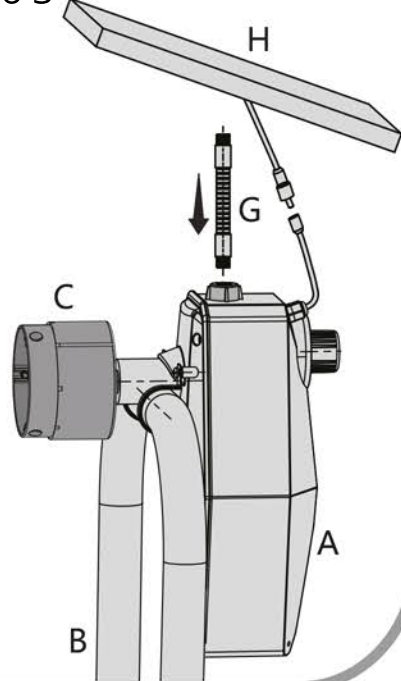

Paso 3: Tome parte G e insértelo en el orificio en la parte superior del motor. Y luego conecte la parte H (panel solar) con el otro extremo de la parte G

Paso 4

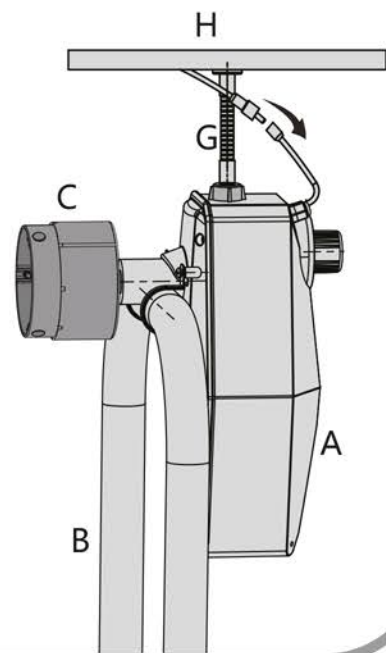

Paso 4: Conecte el cable de la parte H con el cable del motor y luego fije bien la tapa impermeable

Paso 5

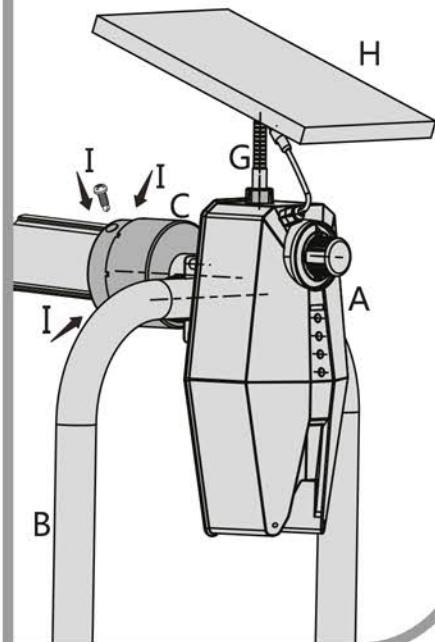

Parte 5: Fije la parte C y el tubo con la Parte I

## Instrucciones Enrollador Eléctrico

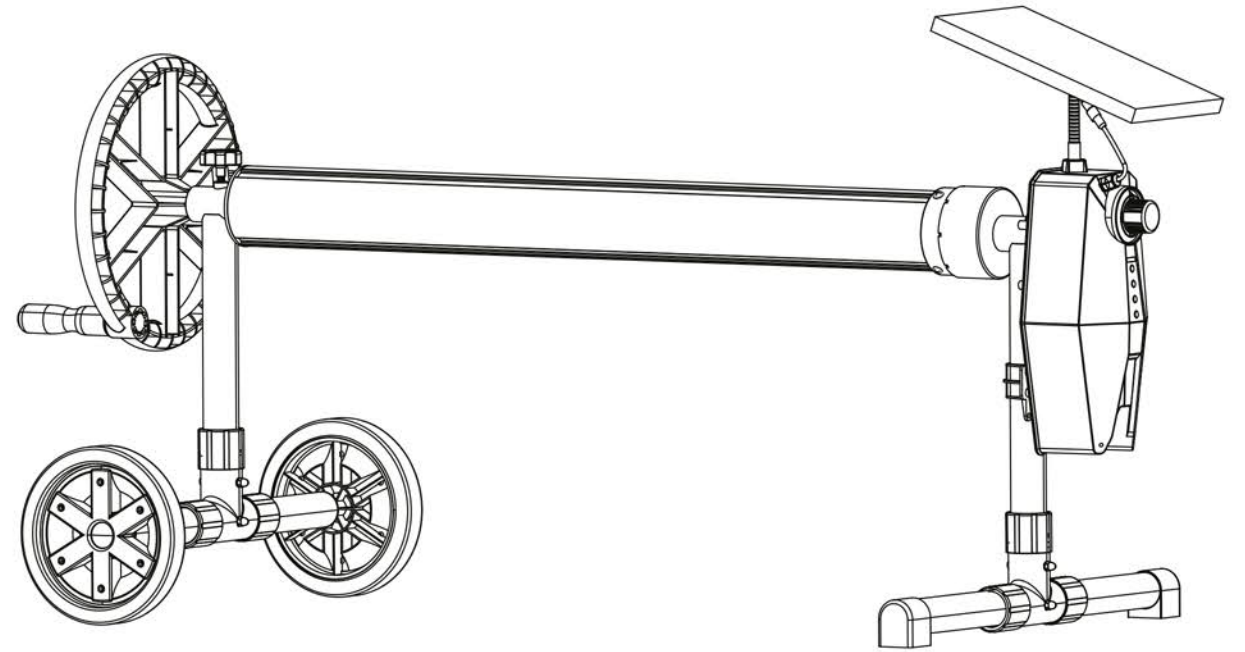

• NOTA : El motor debe ensamblarse en el lado opuesto del volante

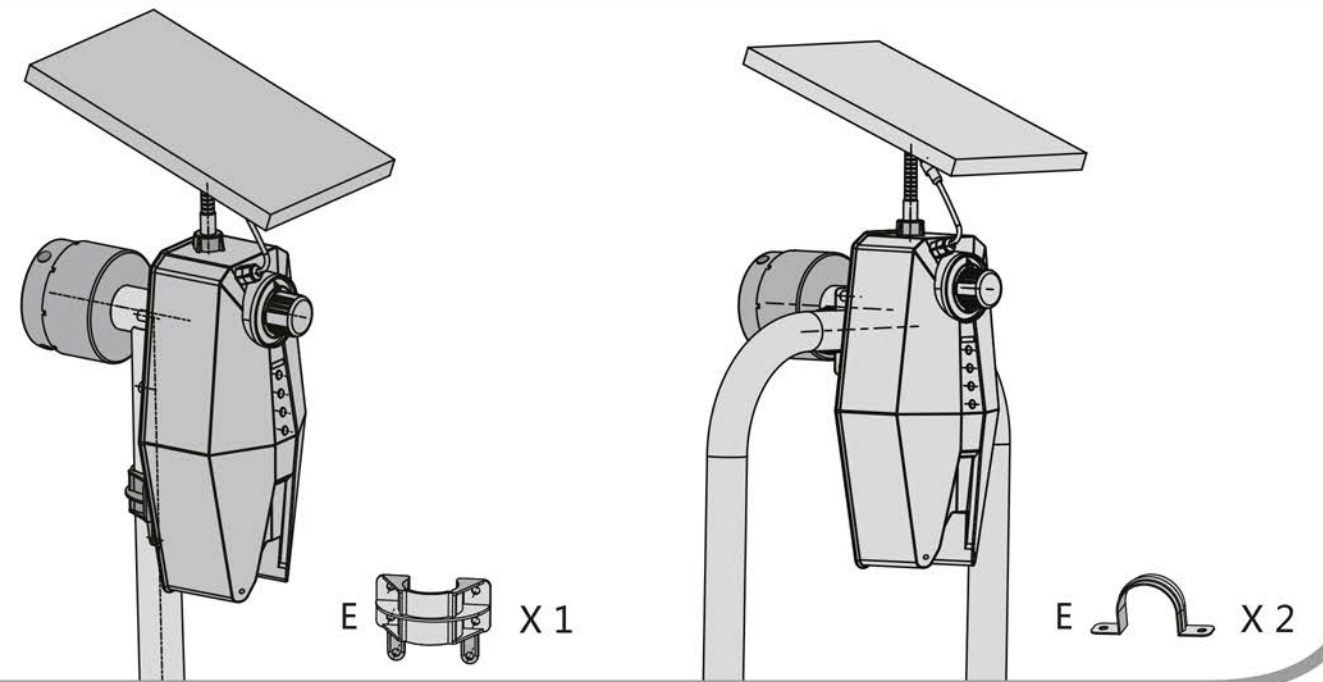

### LISTA DE PIEZAS

F		X 4	D		X 1	I		X 3
C		X 1	G		X 1	H		X 1