

# AQUAJOGG **AIR**

MANUEL D'UTILISATION  
USER'S MANUAL



**Waterflex**

Water Fitness Expert

*Conserver ce manuel d'utilisation / Keep this user's manual*



# Mesures de sécurité / Safety Precautions

**Pour votre sécurité, nous vous recommandons de lire les instructions avant toute utilisation.  
For your safety, please read these instructions before use !**

Avant l'assemblage, veuillez vérifier le contenu du colis afin de signaler tout dommage éventuel. Suivre les instructions fournies dans ce manuel pour assembler votre produit.

*Assembly this product properly using original parts according to the installation instruction. Before assembly, inspect whether packages are in good condition and whether spare parts are complete in accordance with transport precautions and the list of spare parts.*

Ne pas monter sur le tapis sans avoir terminé l'assemblage de tous les éléments.

*Prior to exercise, make sure equipment fasteners are in locking state.*

Pour monter votre produit, installez-vous sur une surface suffisamment grande, plane et sèche.

*Please place the exercise bike on a dry and flat ground.*

Avant de débiter tout exercice physique, il est indispensable de consulter votre médecin car un entraînement excessif ou mal programmé pourrait nuire à votre santé.

*Before starting any exercise, it is essential to consult your doctor. An excessive training or incorrectly executed may cause health issues.*

Pour une utilisation pérenne de votre tapis veuillez suivre les consignes suivantes :

- Contrôlez régulièrement le pH de l'eau de votre bassin afin qu'il se situe toujours entre 6,7 et 7,6.
- Lors des traitements de chocs, veuillez sortir le tapis du bassin.
- Évitez de positionner le tapis trop près des buses de refoulement.
- Sortez le tapis du bassin après chaque utilisation et rincez-le à l'eau claire.

*For sustainable use of your treadmill, please follow these instructions :*

- Regularly check the pH of your pool water. It must be between 6.7 and 7.6.
- In case of water shock treatment, please get out the treadmill from water.
- Avoid placing the treadmill too close of run-back nozzle.
- Get out the treadmill from water after each use and rinse with clear water.

Pour l'assemblage du tapis, utilisez les outils appropriés.

*Please use the attached or other appropriate tools to assemble or repair the treadmill*

Utilisez des pièces d'origine pour la maintenance de votre tapis.

*Make necessary maintenance using original spare parts.*

Ce tapis a été conçu pour être utilisé par une seule personne à la fois.

*This exercise treadmill is only for use by one person at one time.*

Utilisez cet appareil uniquement pour l'usage auquel il a été prévu à savoir pratiquer des exercices sportifs.

*Use this bike only for the purpose for which it was intended, that is sports practice exercises.*

Les personnes handicapées ou les enfants ne doivent pas utiliser cet appareil sans la surveillance d'un adulte responsable.

*Children and disabled persons shall use the equipment in the presence of adults or healthy people.*

Ce tapis peut supporter un poids maximum de 150 Kg.

*The exercise treadmill has a maximum load of 150KGS.*

# Vue schématique / schematic view

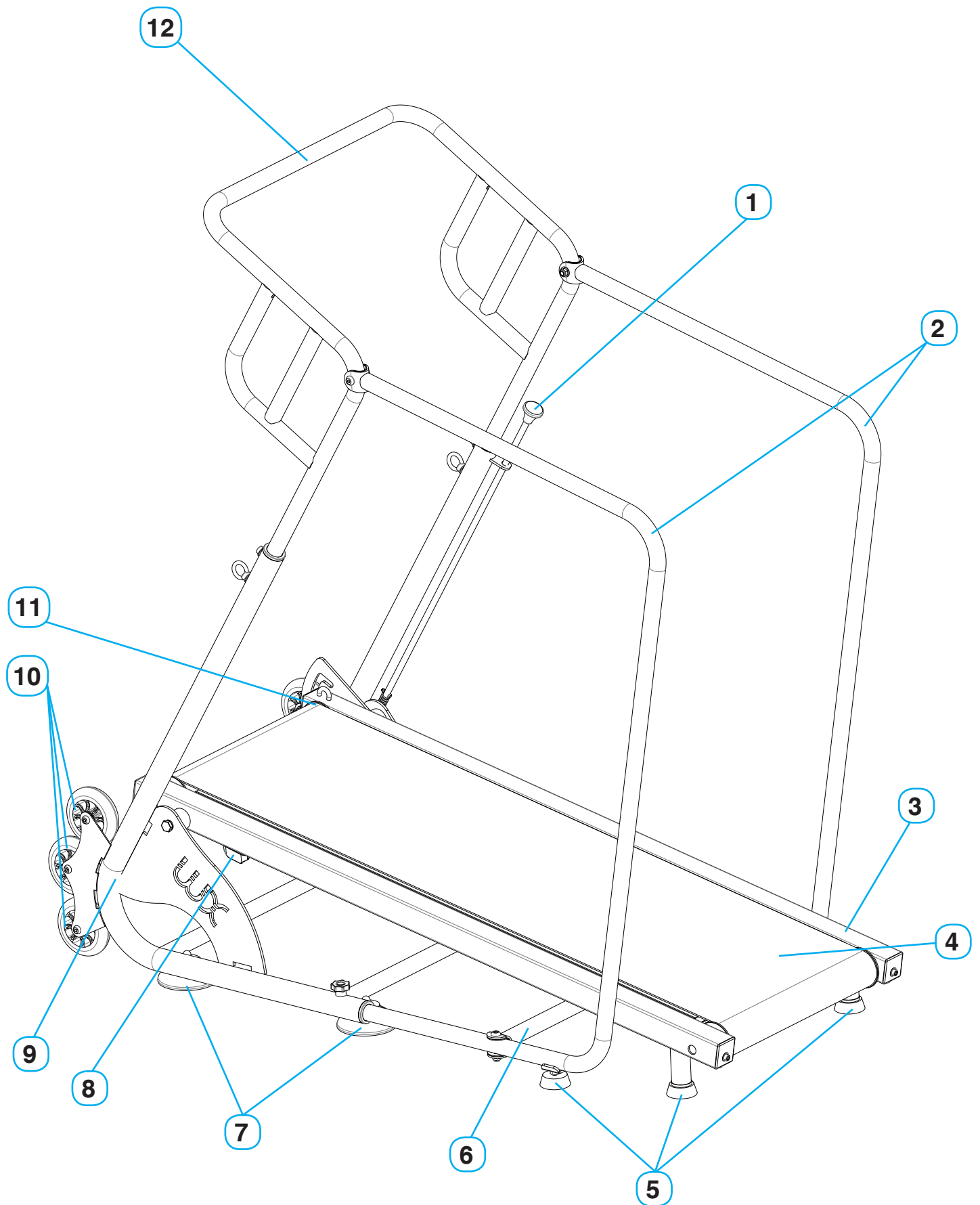

# Liste détaillée / Part List

## Outils / Tools

Remarque : l'utilisation de ces outils est réservée à l'assemblage de ce vélo.

*Note: use these tools only to assemble this exercise bike*

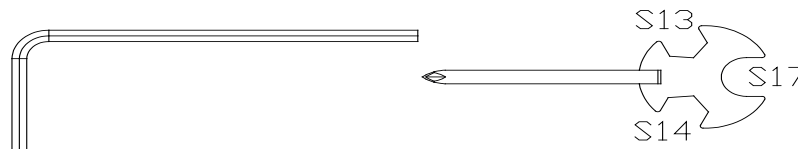

ATTENTION : Gardez les outils hors de portée des enfants.

*WARNING: Keep the tools away from babies and children.*

N°	Description	Quantité / Quantity
1	<b>Folding level</b> / Levier de blocage _____	1
2	<b>Walking ramps</b> / Rampes de marche _____	2
3	<b>Main frame</b> / Cadre _____	1
4	<b>Running belt</b> / Tapis de course _____	1
5	<b>Suction cup</b> / Ventouse _____	4
6	<b>Reinforcement bar</b> / Barre de renfort _____	1
7	<b>Large suction cup</b> / Grandes ventouses _____	4
8	<b>Anode</b> / Anode _____	1
9	<b>Bottom frame welding</b> / Châssis bas _____	1
10	<b>Wheel</b> / Roue _____	6
11	<b>Roller</b> / Rouleau _____	2
12	<b>Handle bar</b> / Tubes du guidon _____	1

# Installation / Installation

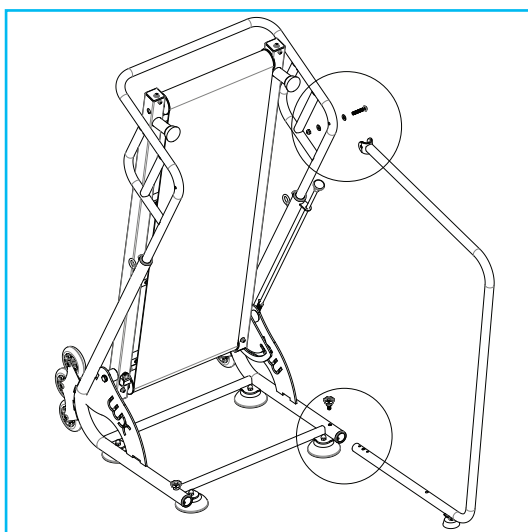

## Assemblage de la rampe. *Walking ramps assembly.*

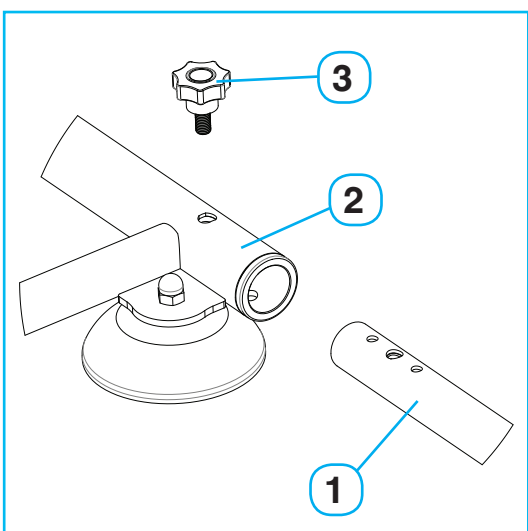

### Étape 1 / *Step 1 :*

Insérer la rampe (1) dans le châssis bas (2) puis serrer et verrouiller avec la molette (3).  
*Put the walking ramp (1) into the bottom frame welding (2), lock tighten with (3).*

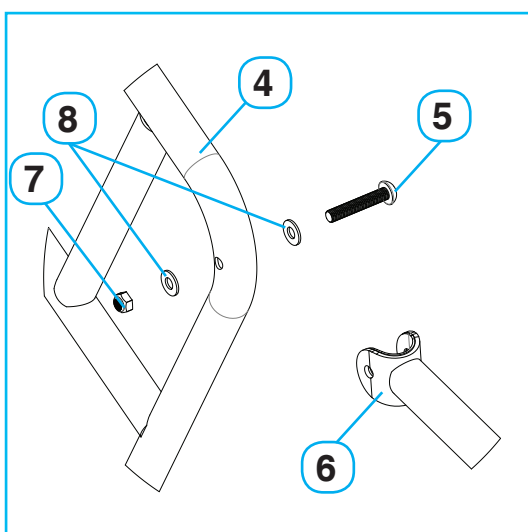

### Étape 2 / *Step 2 :*

Mettre la rampe (6) sur guidon (4) puis insérer la vis (8) dans la rampe (6), le guidon (4), la rondelle (8), et l'écrou (7). Verrouiller et serrer l'écrou (7).  
*Put the walking ramp (6) into the handle bar (4), then put the screw (8) into the walking ramp (6), handle bar (4), washer (8), and nut (7). Then lock tighten the nut (7).*

# Installation / Installation

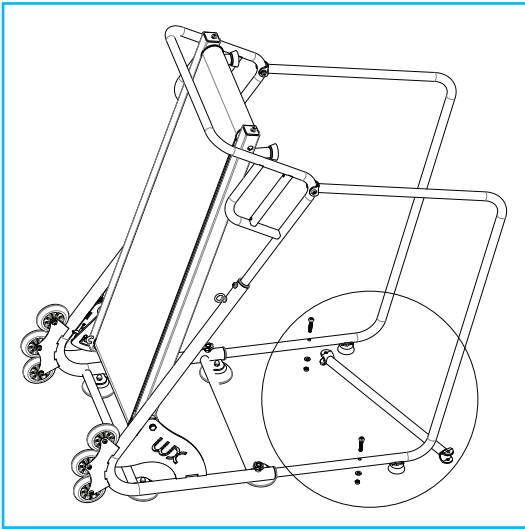

**Installation de la barre de renfort.**  
*Reinforcement bar installation.*

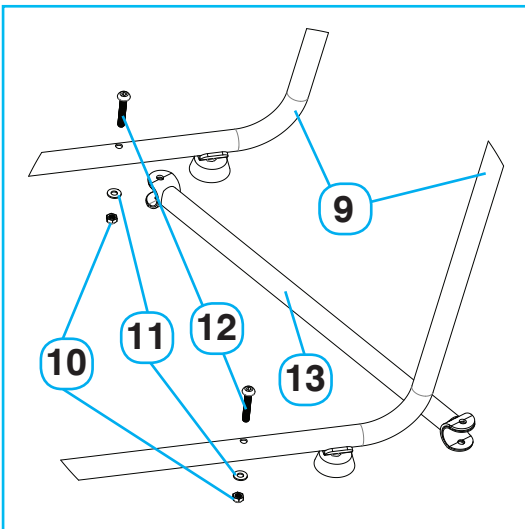

**Étape 3 / Step 3 :**

Mettre la barre de renfort (13) dans la rampe (9), puis insérer la vis (12) dans la rampe (9), la rondelle (11), et l'écrou (10). Verrouiller et serrer l'écrou (10).

*Put the reinforcement bar (13) into the walking ramp (9), then put the screw (12) into the walking ramp (9), washer (11), and nut (10). Then lock tighten the nut (10).*

# Consigne d'utilisation / Directions for use

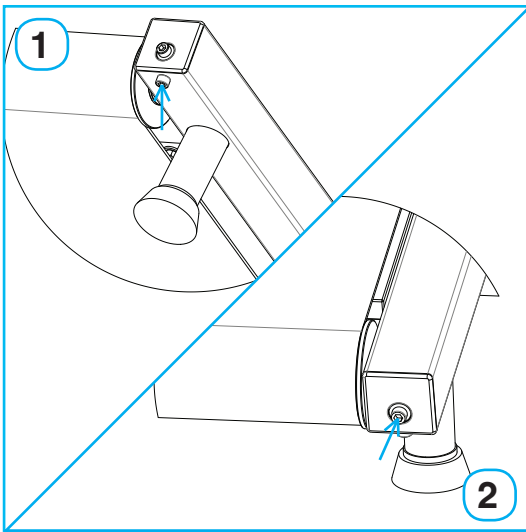

## Modifier la résistance du tapis / *Change resistance :*

Pour ajuster la résistance du tapis, desserrez grâce à la clé Allen la vis de blocage sous le tapis (1).

Puis sur le côté ajustez la résistance du tapis. Plus vous serrez, plus la résistance est importante (2).

Pensez à resserrer la vis de blocage sous le tapis à la fin de l'opération (1). Répétez l'opération de manière identique de l'autre côté.

*For change treadmill resistance, untighten with the Allen key the screw under the treadmill (1).*

*Also, on the side adjust the treadmill resistance. Tighten for more resistance (2).*

*At the end of the operation, think to tighten the screw under the treadmill(1). Repeat the operation on the other side.*

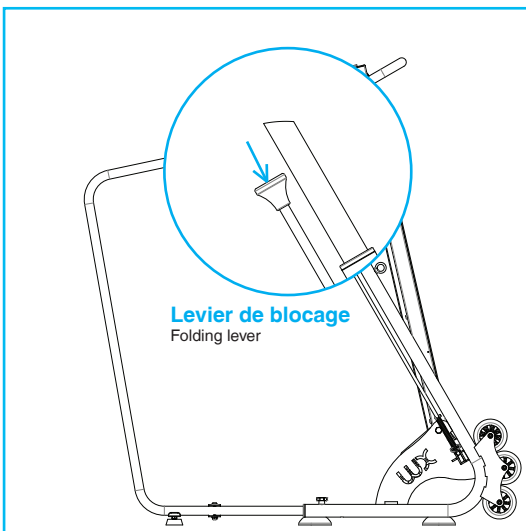

## Déplier le tapis / *Open the treadmill :*

1 - Mettre le tapis aquatique dans l'eau.

*Put the treadmill in the pool.*

2 - Appuyez sur le dessus du levier pour débloquer le tapis.

Relâchez le levier et laissez le tapis descendre au sol.

(Attention, afin d'éviter tout risque d'écrasement dû au poids du tapis, il n'est pas recommandé d'ouvrir le tapis hors de l'eau).

*Push down the top of the lever to unlock the treadmill. Leave the lever and let it open down. (It is recommended to open the treadmill directly in water in order to avoid any crush by the weight of the device).*

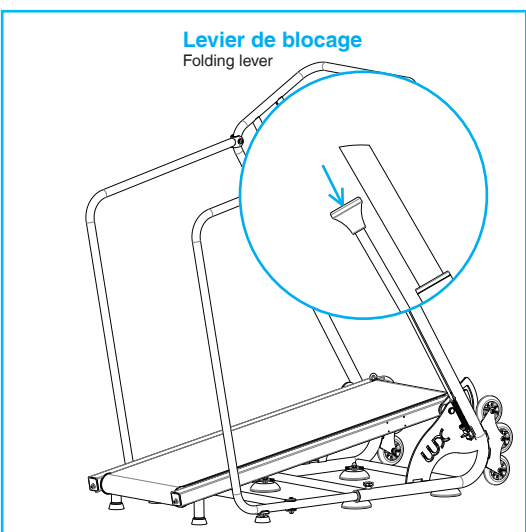

## Plier le tapis / *Fold the treadmill :*

Pour plier le tapis dans l'eau, appuyez sur le dessus du levier en le soulevant avec le pied (pas besoin de mettre la tête sous l'eau). Vous pouvez relâcher le levier et attraper le tapis. Ramenez-le jusqu'au guidon. Un «click» sonore signalera que le mécanisme est enclenché.

*Still in the pool, push on the top of the folding lever by raising the treadmill with your foot. You can drop the folding lever, and push the treadmill to the handle bar until you hear the click, meaning it is securely locked.*



# Conseils d'entretien / Maintenance advices

## IMPORTANT

Vérifiez le pH de l'eau avant chaque utilisation. Le pH de la piscine doit être compris entre 6.7 et 7.6.  
**Si des dommages sont causés par un déséquilibre du pH la garantie ne s'applique plus.**  
(Notamment sur l'aluminium anodisé, les parties en inox, les parties en silicone)

## WARNING

Check the pH of the water on each utilisations. The pH water should be between 6.7 and 7.6.  
**Any damages caused by a wrong pH balance cancel the warranty.**  
(For anodized aluminum, inox parts, and silicone parts)

Le tapis *Aquajogg Air* est fabriqué en aluminium anodisé et en acier inoxydable de qualité marine AISI 316L conforme à la norme 2001/95CE relative à la sécurité générale des produits. Son traitement anti-corrosion le rend adapté à l'eau chlorée, à l'eau de mer et eaux thermales. Il ne requiert aucun soin spécial dans les eaux à pH contrôlé (6,7 / 7,6).

*The Aquajogg Air treadmill is made of anodized aluminium and marine quality AISI 316L stainless steel conforming to standard 2001/95/EC on the general safety of products. Its anti-corrosion treatment makes it suitable for chlorinated water, seawater and thermal waters. It does not require any special care in pH-controlled water (6.7 / 7.6).*

1. Sortez l'*AquaJogg Air* du bassin après chaque utilisation, rincez-le à l'eau claire, et essuyez-le de préférence.

*Remove the Aquajogg air after every use, rinse it with soft water, and wipe it.*

2. Équilibrez régulièrement le pH de votre piscine (pH recommandé 7,2).

*Regularly check the pH of your swimming pool (pH 7.2 advisable)*

3. Sortez l'*Aquajogg Air* du bassin pendant les dosages manuels de produits chimiques ou traitements de choc. Éloignez l'*Aquajogg Air* pour éviter toute éclaboussure pouvant générer des tâches ou dépôts éventuels (dus à la concentration de produits chimiques).

*Remove the Aquajogg Air during manual dosages of chemical products or impact treatments. Keep the bike away to avoid any splashes that can stain or any deposits (due to the concentration of chemical products).*

4. Sont à éviter les dépôts de poudre, sel, produits agressifs favorisant le processus de corrosion.

*Deposits of powder, salt, corrosive products that encourage the corrosion process.*

5. Lors du premier nettoyage des surfaces de la piscine (avant de remplir celle-ci) ainsi que lors des nettoyages d'entretien postérieurs, il est conseillé de sortir l'*Aquajogg Air* de la piscine, afin d'éviter tout risque de tâches ou dépôt éventuels.

*When first cleaning the surfaces of the swimming pool (before filling it) as well as subsequent maintenance cleaning, it is advised that you remove the Aquajogg Air from the pool so as to avoid any risk of stains or deposits.*

6. Durant la période de non-utilisation, l'*Aquajogg Air* doit être rincé abondamment à l'eau douce, puis séché et stocké dans un endroit éloigné de tous produits chimiques, ainsi que d'appareils utilisés pour le dosage des produits chimiques d'entretien de la piscine.

*When you are not using the Aquajogg Air, it must be rinsed thoroughly with soft water, then dried and stored in a location away from chemical products, as well as equipment used for dosing chemical products for pool maintenance.*

7. En cas de dépôts calcaires ou de tâches, ceux-ci doivent être enlevés avec un nettoyant pour métaux anodisés et un chiffon doux non-abrasif. Nettoyer ensuite à l'eau claire et séchez le tout.

*If there are lime-scale deposits or stains, these can be removed with a cleaner for anodized aluminum and a non-abrasive soft cloth. Then wash with clean water and dry it completely.*

8. Lors de l'immersion, retenir l'*Aquajogg Air* afin d'éviter les chocs et rayures de votre bassin ou du tapis.

*When you put the Aquajogg Air on the water, hold back the bike for prevent impact and damage to your pool or your treadmill.*

## Avant et après votre entraînement *Exercises instructions*

### 1. L'échauffement / *The Warm Up Phase*

Cette étape est importante car elle permet à votre sang de mieux circuler et à vos muscles de fonctionner correctement. Elle permettra également de réduire les risques de crampes et de blessures musculaires. Il est conseillé de faire quelques exercices d'étirement. Pendant cette étape, ne forcez pas sur vos muscles et en cas de douleur, arrêtez immédiatement l'exercice.

*This step is important because it helps your blood flow better and your muscles to work correctly. It will also reduce the risk of cramp and muscle injury. It is advisable to do some stretching exercises. During this step, do not force your muscles and if you feel pain, stop exercising immediately.*

### 2. Après l'effort / *The Cool Down Phase*

Cette étape permet à votre système cardio-vasculaire et à vos muscles de se détendre. Répétez les mouvements exécutés lors de l'échauffement sans traumatiser vos muscles.

*This stage is to let your Cardio-vascular System and muscles wind down. This is a repeat of the warm up exercise e.g. reduce your tempo. The stretching exercises should now be repeated, again remembering not to force or jerk your muscles into the stretch.*

Lorsque vous aurez acquis de l'expérience, vous pourrez augmenter la durée et l'intensité de l'exercice au fur et à mesure. Il est conseillé de s'entraîner au moins 3 fois par semaine.

*As you get trained you may need to train longer and harder. It is advisable to train at least three times a week, and if possible space your workouts evenly throughout the week.*

### 3. Aller plus loin / *One more thing*

Vous recherchez des conseils sur l'utilisation de nos appareils ? Une seule adresse :

*You're looking for advice for our aquafitness tools use? One link :*



[www.waterflex.fr/page/youtube](http://www.waterflex.fr/page/youtube)

# Garantie / Warranty

Votre produit *Waterflex* est garanti contre tout vice de fabrication pour une durée; de 2 ans pour la structure métallique; de 6 mois pour les pièces consommables dans les termes ci-après mentionnés. Cette garantie court à compter de la date de facture.

La garantie est caduque en cas de réparation de l'appareil par une personne non autorisée par l'entité *Waterflex*. Les pièces défectueuses doivent être retournées à *Waterflex* pendant la période de garantie pour être prise en charge. La garantie ne couvre pas les frais de main d'œuvre ou de remplacement non autorisé, ni les frais de transport des pièces concernées.

*Your Waterflex product is guaranteed against any manufacturing defect; 3 years for the metallic frame; 6 months for the wear and tear parts in accordance with the terms below. This warranty runs from the date of the invoice.*

*The warranty is rendered null and void in the event of a repair carried out to the equipment by a person not approved by Waterflex. Faulty parts must be returned to Waterflex within the warranty period in order to be covered. The warranty does not cover labor, the cost of unauthorized replacement, or the cost of transporting the parts in question.*

Sont considérées comme des pièces consommables : Tapis, rouleau, ventouses, roues, levier de blocage, Anode.

*Are considered wearing parts: Running belt, roller, suction cups, wheels, folding level, anode.*

**Sont expressément exclus de la garantie / *The following are expressly excluded from the warranty :***

- Dysfonctionnement ou dommage résultant de l'utilisation d'accessoires non autorisés.  
*- Malfunction or damage arising from the use of unauthorized accessories.*
- Dommage résultant d'une installation, réparation non conforme aux consignes de sécurité.  
*- Damage resulting from the installation or a repair which does not comply with the safety instructions.*
- Dysfonctionnement ou dommage résultant d'un milieu chimique impropre à la piscine.  
*- Malfunction or damage resulting from the improper chemical environment in the pool.*
- Défauts résultant d'accidents, d'utilisation impropre ou abusive (choc, contact avec des produits chimiques, manipulation inappropriée), d'altération ainsi que les conséquences de l'usure et du vieillissement normaux du produit.  
*- Defects resulting from accidents, incorrect or unreasonable use (impact, contact with chemical products, inappropriate handling), alteration as well as the consequences of the normal wear and tear of the product.*

Le carton d'emballage doit être conservé en parfait état durant toute la durée de la garantie.  
La garantie deviendrait caduque si non respect de cette clause.

*The shipping box must be kept in perfect condition throughout the duration of the warranty.  
The warranty becomes void if failure to comply with this clause.*



**Conseils**

[www.waterflex.fr](http://www.waterflex.fr)

**Assistance / SAV**

<http://support.waterflex.fr>