

Piscina Pool'N Box Junior 3,70 m x 2,40 m Con caja de almacenamiento



BV Cert. 9603 845



INSTRUCCIONES DE INSTALACIÓN Y CONSEJOS DE USO INSTRUCCIONES DE INSTALACIÓN Y CONSEJOS DE USO

leer cuidadosamente y guardar para uso futuro

índice de contenidos

1.	INTRODUCCIÓN.....	4
1.1.	Presentación del producto	4
1.2.	Almacenamiento.....	4
1.3.	Seguridad.....	4
1.4.	Instalación.....	5
2.	NOMENCLATURA	6
2.1.	Pack de madera y coronamientos.....	6
2.2.	Vista explosionada de la estructura de madera	7
2.3.	Pack de accesorios	8
3.	MADERA, MATERIAL NATURAL.....	10
4.	MOVIMIENTO DE TIERRAS	12
4.1.	Introducción	12
4.2.	Realización de la excavación	12
4.3.	Colocación del pavimento de hormigón.....	15
5.	INSTALACIÓN DE LA ESTRUCTURA DE MADERA.....	16
5.1.	Instalación de las bandas bituminosas	17
5.2.	Instalación de los tablonos.....	17
5.3.	Fijación de los refuerzos de la caja	19
5.4.	Fijación de los perfiles de revestimiento de los puntales	19
5.5.	Instalación de las consolas de coronamiento	20
5.6.	Instalación de las escuadras y los soportes del coronamiento.....	20
5.7.	Producto antihendiduras	21
5.8.	Acabados.....	21
6.	INSTALACIÓN DE LA FILTRACIÓN	21
6.1.	Piezas de ABS para filtración	21
6.2.	Instalación de tuberías	23
7.	APLICACIÓN DE LA CAPA IMPERMEABILIZANTE.....	24
7.1.	Instalación de la guía de enganche.....	24
7.2.	Instalación de las juntas autoadhesivas.....	24
7.3.	Colocación del adhesivo protector	25
7.4.	Colocación de la capa inferior.....	25
7.5.	Aplicación de la capa impermeabilizante (revestimiento)	25
7.6.	Colocación de bridas sobre piezas de ABS.....	26
8.	INSTALACIÓN DE LOS CORONAMIENTOS Y REJILLAS DE LA CAJA	27
8.1.	Instalación de los coronamientos	27
8.2.	Instalación de las rejillas.....	28
9.	INSTRUCCIONES DE SEGURIDAD.....	30

9.1.	Bomba de filtración y seguridad de la alimentación eléctrica	30
9.2.	Seguridad infantil	30
9.3.	Seguridad de todos los usuarios	31
9.4.	Placa de seguridad.....	31
10.	FILTRACIÓN Y TRATAMIENTO DEL AGUA.....	32
10.1.	Mantenimiento de la calidad del agua.....	32
11.	MANTENIMIENTO DE SU PISCINA POOL'N BOX JUNIOR	33
11.1.	Mantenimiento de la estructura	33
11.2.	Preparación de la piscina para el invierno	33
12.	CONDICIONES DE GARANTÍA	34
12.1.	Garantía de los elementos de madera.....	34
12.2.	Garantía de los accesorios	34
12.3.	Garantía del revestimiento	34
12.4.	Garantía del filtro de cartucho.....	35
12.5.	Garantía de piezas de ABS (aspiración, retorno).....	35

1. INTRODUCCIÓN

Guarde bien los documentos (instrucciones y factura) después de la instalación de su piscina. Serán fundamentales para cualquier solicitud posterior de nuestros servicios.

Hemos fabricado su piscina con sumo cuidado; sin embargo, algunas precauciones son necesarias para la instalación y el uso adecuado de esta. Por lo tanto, le recomendamos encarecidamente que lea las instrucciones con atención antes de comenzar la instalación y que las guarde para consultas posteriores relacionadas con el uso y mantenimiento de su piscina.

Para hacer cualquier reclamación, será necesario indicar el número de trazabilidad de la piscina que se encuentra en el dorso de las instrucciones.

1.1. Presentación del producto

La Piscina POOL'N BOX JUNIOR es una innovación: combina las características que generalmente se reservan para las piscinas de alta gama y las ventajas prácticas de las piscinas más pequeñas. Gracias a sus pequeñas dimensiones, puedes instalarla donde quieras.

Todo es fácil con la piscina POOL'N BOX JUNIOR, que se puede colocar en cualquier sitio y se instala de forma simple, ya que su zona de agua es inferior a 10 m².

1.2. Almacenamiento

Si no desea montar la piscina de inmediato, es necesario almacenar el paquete de manera adecuada, sin desempacarlo, en una habitación fresca y ventilada, o en su defecto, protegido de la intemperie y del sol. El objetivo es evitar que se deformen los elementos de madera, lo que dificultaría la instalación.

La madera anormalmente deformada es un resultado natural de no respetar las condiciones de almacenamiento después de la entrega. Sin embargo, si se viese obligado a desempacar su piscina, tendría que volver a paletizar el paquete de madera y atarlo nuevamente.

Una vez desempacada la estructura de madera, deberá ser ensamblada en un plazo de 24 a 48 horas. Después de retirar el embalaje, también se recomienda en el momento del almacenamiento insertar pequeños trozos de madera (palillos, estacas planas) entre cada nivel de madera para facilitar la circulación del aire.

1.3. Seguridad

Su instalación eléctrica debe cumplir con la norma C15-100 en Francia y, fuera de Francia, con la normativa aplicable del lugar de instalación. En particular, debe contar con un dispositivo de protección diferencial de 30 mA en la fuente de alimentación de la caja. No dude en llamar a un profesional para asegurarse de que su instalación cumpla la norma.

El uso de la piscina por parte de niños debe hacerse bajo la supervisión de un adulto. Esta piscina está indicada únicamente para uso familiar.

No es aconsejable instalar una piscina debajo de árboles y está estrictamente prohibido construirla bajo líneas eléctricas.

Recomendamos que asegure el acceso a la piscina mediante uno de los medios de protección definidos por las normas NF P 90-306,307,308,309, a saber: barrera protectora, alarma, cubierta de seguridad, refugio.

1.4. Instalación

Etapas de instalación (exclusivamente sobre el suelo)

- la excavación
- la instalación de los puntales
- el vertido del pavimento
- la instalación de la estructura de madera
- la colocación de piezas las de filtración y plástico
- la aplicación de la capa impermeabilizante
- la colocación de coronamientos y acabados
- la instalación eléctrica

Herramientas

Además del equipo de movimiento de tierras necesario para llevar a cabo las excavaciones y el pavimento de hormigón, le recomendamos que se equipe con lo siguiente:

- outils • herramientas de medición: cinta métrica de 10 m, tendel, nivel de burbuja grande;
- mazo;
- perforador o taladro de percusión con broca para hormigón de 10 mm de diámetro;
- destornillador con un juego de puntas, destornillador plano, destornillador en cruz, broca de 10 mm de diámetro;
- herramientas de corte: cúter, sierra para metales, sierra taza de 60 mm de diámetro;
- llave de tubo o de vaso (13 y 17), juego de llaves allen;
- herramientas de acabado: papel de lija, lima fina

Tiempo de instalación

Excavaciones y movimientos de tierra: 1 A 2 DÍAS SEGÚN EL EQUIPO UTILIZADO

Estructura metálica: ½ DÍA (2 PERSONAS)

Colocación del pavimento: ½ DÍA (2 PERSONAS) SEGÚN EL EQUIPO UTILIZADO

Estructura de madera: 1 DÍA (2 PERSONAS - SIN CONTAR EL TIEMPO DE SECADO DEL PAVIMENTO)

Secado completo del pavimento: 21 DÍAS (3 SEMANAS)

ATENCIÓN

Una vez montada la estructura, es imprescindible instalar el revestimiento y ponerlo en agua en un plazo máximo de 5 días. Después de este período, la estructura debe ser inspeccionada a fondo para asegurarse de que no hay deformaciones (movimientos de las lamas, contracción, etc.) que puedan afectar a la resistencia final de la estructura. En caso de que aparezcan huecos entre las lamas, deberán volver a anidarse perfectamente antes de instalar el revestimiento.

2. NOMENCLATURA

2.1. Pack de madera y coronamientos

REF	DESCRIPCIÓN	CANT	CODIGO
1	Tabla de pared 1700x145x45mm, macho/hembra	10	27484050
2	Tabla de pared 1700x70 x 45mm, hembra D	1	27484086
3	Tabla de pared 1700x70 x 45mm, hembra G	1	27484087
4	Tabla de pared 2264x145 x 45mm, macho/hembra	10	27919600
5	Tabla de pared 2264x70 x 45mm, hembra G	1	27919601
6	Tabla de pared 2264x70 x 45mm, hembra D	1	27919602
7	Tabla de pared 2332x137 x 45mm, hembra	3	27470053
8	Tabla de pared 2332x145x45 mm, macho/hembra	11	27400057
9	Tabla de pared 2332x145x45 mm, macho/hembra, perforada	1	27919603
10	Tabla de pared 2332x78 x 45mm, macho	3	27470052
11	Coronamiento simple 1684 x 195 x 28 mm, corte derecho	1	27929101
12	Coronamiento simple 1684 x 195 x 28 mm, corte izquierdo	1	27929100
13	Coronamiento simple 2050 x 195 x 28 mm, corte derecho	1	27929103
14	Coronamiento simple 2050 x 195 x 28 mm, corte izquierdo	1	27929102
15	Coronamiento simple 2370 x 195 x 28 mm	2	27580055
16	Coronamiento simple 985 x 180 x 28 mm	3	27580056
17	Coronamiento simple 985 x 180 x 28 mm con cerradura	1	27580057
-	Perfil de acabado de pino 755 x 70 x 45 mm	10	27909600
-	Perfil de revestimiento 745 x 137 x 45 mm para puntal	4	27909601
18	Consola de coronamiento	8	27411066
19	Refuerzo 321 x 145 x 45 mm en pino	4	27909602
-	Codales de rejillas 255 x 90 x 28 mm	1	27909604
-	Codales de rejillas 290 x 70 x 28 mm	4	27909603

2.2. Vista explosionada de la estructura de madera

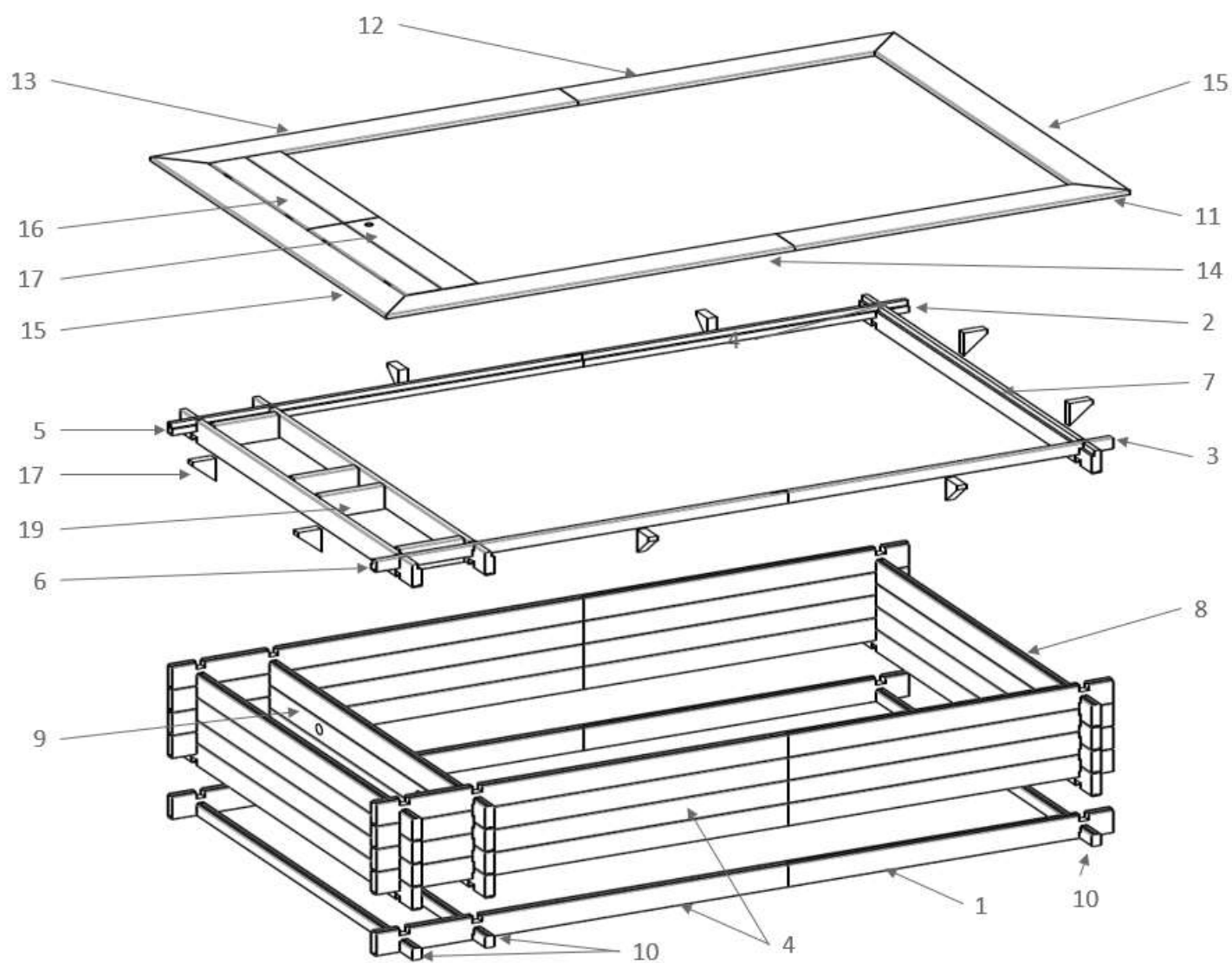

2.3. Pack de accesorios

Tornillos para la estructura de la piscina (Código: 27469077)

CANT	DESCRIPCIÓN	KIT	FUNCIÓN
12	Tuerca M10 acero zincado	A	fijación de los 3 cilindros en cada uno de 2 IPE
24	Tornillo de cabeza avellanada 5 x 40 de acero inoxidable A4 con torx roscado de 25 mm	B	bloqueo de las calzas entre sí a nivel de los IPE (12 x 2 IPE)
14	Tornillo penture 6 x 30 de acero inoxidable A2 con torx	C	fijación de calzas de pared en los IPE por fuera del depósito
16	Tornillo de cabeza avellanada 5 x 60 de acero inoxidable A2 con torx roscado de 35mm	D	bloqueo de los brocales en la consola
146	Tornillo penture 6 x 20 de acero inoxidable A2 con torx		fijación de las escuadras de brocal, de los soportes de los brocales de esquina y de los brocales de estos soportes (6 x 4 escuadras de ángulo + 10 x 6 escuadras de la derecha y 6 escuadras de la izquierda = 224) cierre de la cerradura (2 x 1)
40	Tornillo de cabeza avellanada 4 x 35 de acero inoxidable A4 con torx roscado de 20 mm	E	fijación hung bajo el brocal
30	Punta cabeza abombada 2,8 x 60 de acero inoxidable A2	F	fijación de los perfiles de acabado a la pared (3 puntas x 10 perfiles)
1	Punta torx T20 x 1, T25 x 1, T30 x 1	G	fijación de la placa de advertencia de seguridad para pared (4)
1	Broca para madera 4 x 75 mm		
4	Tornillo de cabeza avellanada 4 x 25 cincado con torx		
44	Tornillo de cabeza avellanada 5 x 80 de acero inoxidable A4 con torx roscado de 50 mm	H	fijación de las consolas de brocales en la pared (16) fijación de los revestimientos de IPE (3 tornillos x 2 revestimientos x 2 IPE = 12) fijación de los listones de caja para rejillas (4 tornillos x 4 listones = 16)
19	Tornillo de cabeza avellanada 5 x 40 de acero inoxidable A4 con torx roscado de 25 mm	I	montaje de las rejillas (4 x 4 brocales + 43 tornillos / listón de unión)
24	Tornillo de cabeza avellanada 4 x 35 de acero inoxidable A2		fijación de bisagras de rejilla
4	Bisagra larga 60 x 40 x 1,5 de acero inoxidable 304L		
1	Cerradura de llave de cuerpo largo		
1	Cámara de la cerradura 35 mm		
1	Cerradura de la caja estropeada		

Metalistería para la estructura de la piscina

REF	KIT	DESCRIPCIÓN	CANT
1	Kit de elementos de fijación (Código:7469078)	Cilindro trasero del puntal	2
		Cilindro delantero del puntal	2
		Soporte de coronamiento de esquina	4
		Escuadra derecha de coronamiento	6
		Escuadra izquierda de coronamiento	6
2	IPE 898 x 100 x 55 mm / poste con puntal		

Sistema de filtración

CANT	DESCRIPCIÓN
2	Manguera flotante de 32 mm, 1,58 ml
1	Filtro de cartucho CF3000, 2,7 m³/h
2	Travesía de pared de 38 x 32, blanco
2	Brida para descarga y succión, blanco
1	Rejilla de seguridad para succión, blanco
1	Embellecedor para descarga
2	Tapón de invernada 1" ½, n.º 10
8	Tornillo TFZ M5 x 16 de acero inoxidable A4 DIN 965A
8	Tornillo para MADERA TF POZI 3,0 x 25 de acero inoxidable A4
4	Abrazadera TORRO 25-40/12 W4 de acero inoxidable A2
4	Junta de brida para descarga y succión

Accesorios

CANT	DESCRIPCIÓN
1	Instrucciones Pool'N box Junior
1	Placa de advertencia de seguridad para fijar a la pared
1	Bolsillo con documento de seguridad
8	Barra de PVC de 1,18 m para enganchar el revestimiento
1	Capa inferior
1	Revestimiento
1	Rollo de PVC plastificado negro para proteger el revestimiento de las cabezas de los tornillos
1	Producto antihendiduras para madera, 0,50 L

3. MADERA, MATERIAL NATURAL

Como material natural, la madera puede presentar imperfecciones naturales. Esto es normal y no afecta a la durabilidad del producto.

Algunas son superficiales y, por lo tanto, no entran dentro del alcance de la garantía de nuestros productos.

Diferencia de tonalidad

Todas las especies de madera tienen variaciones de tonalidad. El tratamiento las resalta porque el producto penetra en el material en mayor o menor medida dependiendo de la densidad y el veteado. La exposición de la madera al aire libre reduce significativamente estas variaciones de color.



Escapes de resina

Durante el tratamiento de autoclave de especies resinosas, la alternancia de vacío y presión puede dejar residuos pegajosos de resina en la superficie de la madera. Para eliminarlos, solo tiene que rascarlos suavemente con una herramienta adecuada, sin tocar la madera. La trementina también es eficaz, pero puede teñir el sustrato si se usa demasiado.



Salidas de sales

Las maderas tratadas con autoclave suelen presentar pequeñas manchas verdes en la superficie. Si lo desea, puede lijarlas ligeramente. Este color desaparecerá con el tiempo.

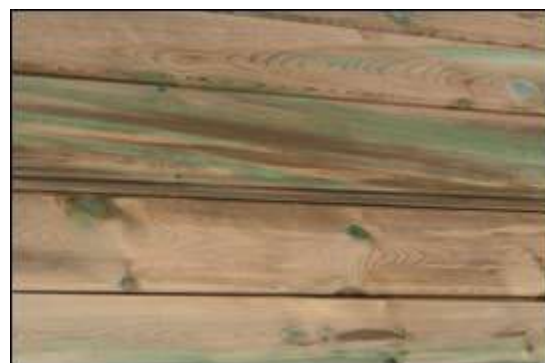

Agrisado

La acción del sol y la luna sobre la madera la dota de un color grisáceo característico e inevitable. Es posible que algunas piezas de madera ya presenten agrisado debido a las condiciones de almacenamiento de los diversos elementos de la estructura.

Este es un fenómeno natural que no afecta la resistencia del producto. El conjunto de la piscina tomará un tono uniforme después de varios meses de exposición.



Presencia de fisuras y grietas

La madera está sujeta a cambios en sus dimensiones en función del nivel de humedad y la temperatura. Cuando se seca, se retrae de manera desigual, lo que hace que aparezcan fisuras, que pueden resultar impactantes. Sin embargo, no interfieren con las propiedades mecánicas del producto y, por lo tanto, no entran dentro del alcance de la garantía.



Presencia de nudos

Los nudos corresponden a los rastros de las ramas del árbol. Su cantidad y tamaño dependen de las especies de madera y de la clasificación realizada. En el diseño de exteriores, se aceptan nudos adherentes y pequeños.



Moho superficial

La madera puede tener moho, causado por hongos microscópicos. Puede presentar manchas azules, especialmente las maderas blandas. Este fenómeno superficial, reforzado por el calor, la humedad y la falta de ventilación, se caracteriza por manchas que van del azul claro al negro azulado. Una simple limpieza las elimina.

Debe recordarse que la madera tratada de clase 4 está, por supuesto, protegida contra ataques de hongos que pueden alterar sus cualidades físicas y mecánicas.



Madera con entalladura múltiple

Para garantizar una alta calidad en la elección de nuestras maderas, se realiza una selección meticulosa antes del cepillado, lo que nos lleva a extraer una parte del volumen si ambas caras están defectuosas. Estas maderas se vuelven a tratar en el entallado (ver imagen).

Esto no afecta negativamente a sus características mecánicas.



Madera curvada

Debido a la presión constante del agua, se puede ver que las paredes de la piscina se curvan moderadamente con el tiempo.

Este fenómeno, debido a las propiedades elásticas naturales de la madera, se estabilizará y no supondrá un riesgo de rotura para las tablas de madera.

No es un defecto y no puede dar lugar a una activación de la garantía.

4. MOVIMIENTO DE TIERRAS

4.1. Introducción

Después de haber determinado la ubicación ideal para su piscina (intente orientar el skimmer de cara a los vientos dominantes), comience por realizar las excavaciones necesarias para colocar el pavimento que sellará la estructura metálica y asegurará el fondo de su piscina. Si es necesario, acuda a un profesional para que le ayude.

Está estrictamente prohibido realizar rellenos para obtener una superficie plana, ya que es imperativo que tanto el pavimento como su base vayan colocados sobre un suelo estable.

En el caso de una instalación sobre el suelo, el sistema de drenaje es superfluo. La excavación y la losa serán rectángulos de 4555 mm de largo y 3190 mm de ancho.

4.2. Realización de la excavación

Cantidades de materiales

La siguiente tabla muestra las cantidades de materiales requeridos:

Volumen estimado de la base del pavimento	1,6 m ³	grava 20/40
Superficie geotextil (fondo)	14,5 m ²	fieltro no tejido
Superficie de polyane	14,5 m ²	lámina de polietileno
Longitud teórica de drenaje Ø 80 mm	14,8 m	PVC
Refuerzo	4,7 x 3,1 m	hierros de tipo ST25C
Pavimento de 15 cm de espesor	2,3 m ³	hormigón C25/30

Los materiales y sus cantidades se dan a título indicativo. La losa recomendada bajola piscina debe corresponder a los requisitos de las reglas del oficio.

Excavación

Haga una excavación cuya anchura y longitud sean las del interior de las paredes de la piscina aumentadas en 0,55 m alrededor de esta, es decir, 4,46 x 3,10 m.

En el caso de una piscina sobre el suelo, para que el pavimento quede a ras del suelo, la excavación debe tener una profundidad de 0,26 m.

ATENCIÓN

Esta medida puede ser mayor si la humedad de la madera es alta al colocar la piscina (almacenamiento de madera en un lugar húmedo o con poca ventilación)

Hérissonnage

Haga que la superficie del fondo de la excavación sea lo más uniforme posible y coloque un geotextil que cubra todo el fondo. Cree una base para el pavimento con una grava de 20/40 mm a una altura de 110 mm en el perímetro de la excavación. Una grava bien compactada garantizará la adecuación del fondo de la excavación y facilitará la instalación de la estructura metálica.

Retire la grava en las ubicaciones resaltadas en la *Figura 1* para crear 2 cavidades de 500 × 700 mm y 90 mm de profundidad (con respecto a la grava de la base del pavimento). Estas cavidades están diseñadas para alojar los puntales de acero. Una vez colocados en el hormigón, asegurarán el mantenimiento de la estructura.



Figura 1 – Ubicaciones de cavidades para acomodar los puntales

Colocación de puntales

Instale los puntales en cada una de las 2 ubicaciones, equipándolos previamente con cilindros (*Figura 2*). Use 2 cilindros dobles y 2 cilindros simples, así como 12 tuercas de 10 mm de diámetro (bolsa A); las tuercas en la parte superior deben montarse después de ajustar la altura de las tuercas de la parte inferior.

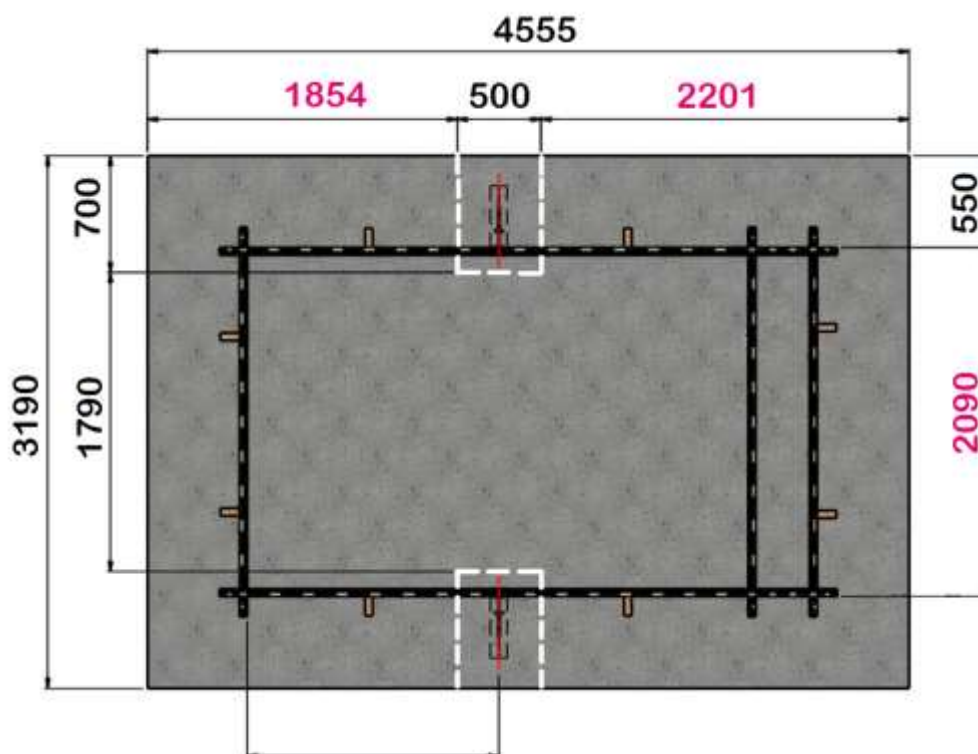

Figura 2 – Colocación de cilindros en los puntales

ATENCIÓN

El puntal no debe exceder nunca el nivel de la línea de enrase (nivel correspondiente a la parte inferior de los coronamientos) después de ajustar los cilindros de los puntales. Sin embargo, no pasa nada si la parte superior del puntal está 1 a 2 cm por debajo de la línea de enrase de la piscina.

Después del ensamblaje, realice los ajustes para la colocación correcta de los puntales y revise cuidadosamente la verticalidad, el nivel y la alineación de los puntales. Para que los puntales se mantengan en su lugar después de este ajuste, puede sellarlos previamente con una pequeña cantidad de hormigón.

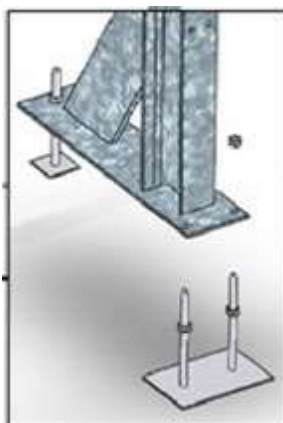
CONSEJO : puede usar los puntales para materializar la altura que tendrá su pavimento de hormigón una vez que se haya completado. Para esto, tomando como nivel 0 la línea de enrase de su piscina (debajo de los coronamientos, consulte la *Figura 4*, mida 0.755 m y trace una línea en este lado en la parte delantera del puntal. Esta línea corresponderá al valor final de su pavimento de hormigón).

ATENCIÓN

La altura con el coronamiento de la piscina puede ser superior a 0,755 m si la humedad de la madera es alta cuando se instala la piscina (debido al almacenamiento de la madera en un lugar húmedo o con poca ventilación).

Tenga especial cuidado al seguir estos pasos de instalación, ya que condicionan el resto de la obra y la calidad final de la instalación de su piscina. La colocación incorrecta de los puntales puede hacer imposible la instalación de las paredes de la piscina.

Verifique que se respeten todas las dimensiones de la *Figura 3* antes de continuar con el siguiente paso.



Figura 3 – Posicionamiento de los puntales

4.3. Colocación del pavimento de hormigón

Refuerzo

Antes de verter el hormigón, instale el refuerzo superior con malla soldada (tipo ST25C) en todo el fondo de la excavación (debe prever una contracción de alrededor 3 a 5 cm). Será necesario un corte que permita el paso de los puntales.

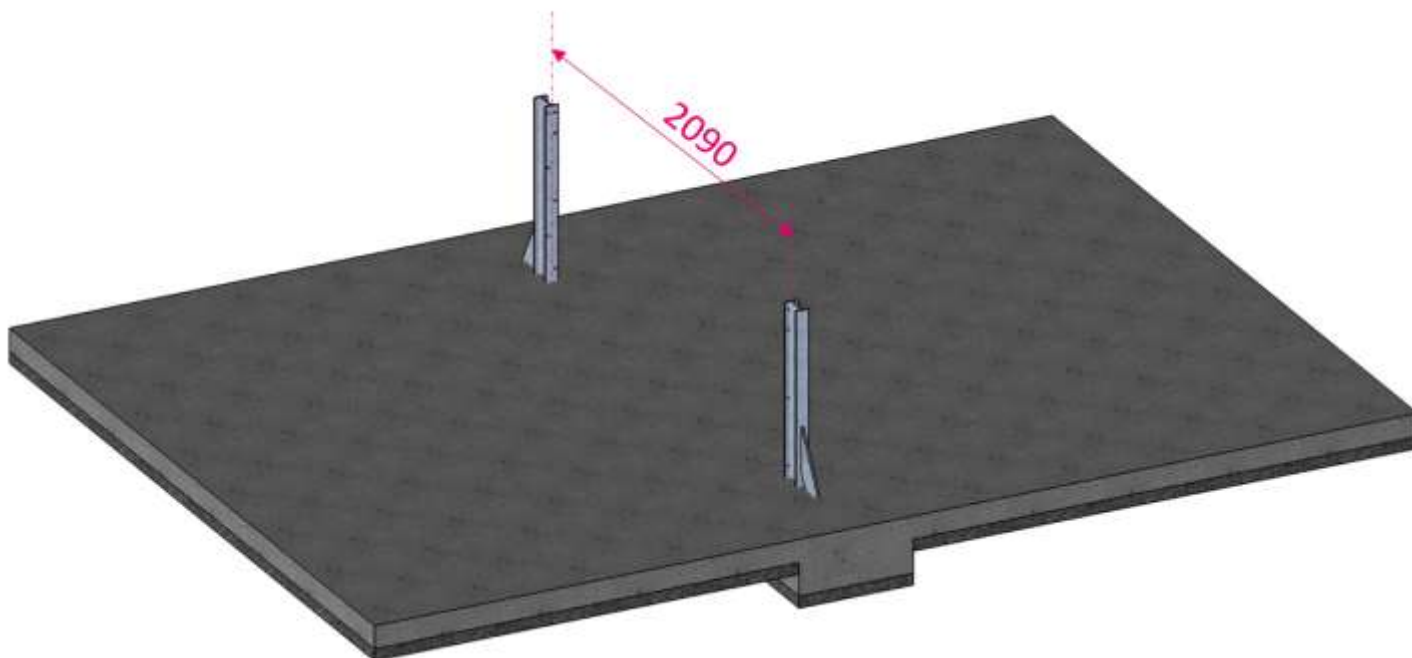
Los trozos de malla deben superponerse en dos cuadrados y medio y deben estar unidos con amarres de metal no plastificados. Las mallas deben levantarse con calzas para que estén en el medio del espesor del pavimento.

En el caso del uso de hormigón autonivelante, es recomendable instalar un polyane debajo de las barras de refuerzo, ya que este hormigón es muy líquido y podría propagarse entre la grava de los movimientos de tierra. El hormigón utilizado debe ser como mínimo del tipo C25/30.

Dimensiones del pavimento

Las características del pavimento de hormigón aparecen en la *Figura 4*.

Al verter el pavimento sobre todo el fondo de la excavación, asegúrese de que el refuerzo superior esté correctamente incrustado en el hormigón: la capa de hormigón sobre el refuerzo debe ser de al menos 3 cm. Consulte la *Figura 4* para determinar la profundidad del pavimento que se va a verter: debe tener un grosor de 150 mm.

Realice una nivelación y un alisado cuidadosos para evitar los defectos de la superficie que, de lo contrario, tendría que corregir más adelante.

ATENCIÓN

El pavimento es el asiento de la estructura de madera. Cualquier error en el nivelado se notará al llenar la piscina de agua. Asimismo, los defectos superficiales demasiado grandes afectarán a la calidad del fondo de su piscina.



Figura 4 – Características del pavimento de hormigón

ATENCIÓN

Las dimensiones y medidas de la estructura indicada tienen una tolerancia de +/-3% (estándar Europea EN 16582-1). El acuerdo Afnor AC P90-321 prevé una desviación de profundidad como la siguiente:

- Profundidad inferior o igual a 1,25 m: +/-3 cm

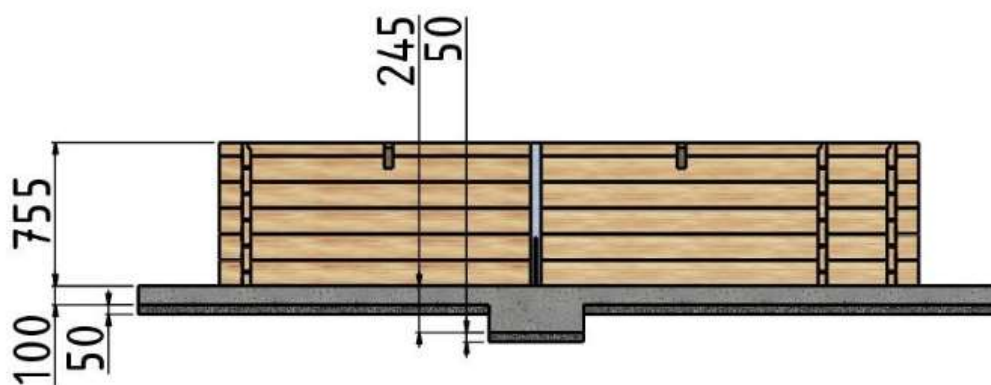
5. INSTALACIÓN DE LA ESTRUCTURA DE MADERA



Figura 5 – Reventón de estructura de madera

NÚM	DESCRIPCIÓN	CAN T
1	Tabla de pared 1700x145x45mm, macho/hembra	10
2	Tabla de pared 1700x70 x 45mm, hembra D	1
3	Tabla de pared 1700x70 x 45mm, hembra G	1
4	Tabla de pared 2264x145 x 45mm, macho/hembra	10
5	Tabla de pared 2264x70 x 45mm, hembra G	1
6	Tabla de pared 2264x70 x 45mm, hembra D	1
7	Tabla de pared 2332x137 x 45mm, hembra	3
8	Tabla de pared 2332x145x45 mm, macho/hembra	11
9	Tabla de pared 2332x145x45 mm, macho/hembra, perforada	1
10	Tabla de pared 2332x78 x 45mm, macho	3
-	Perfil de acabado de pino 755 x 70 x 45 mm	10
-	Perfil de revestimiento 745 x 137 x 45 mm para puntal	4
-	Consola de brocal	8
-	Refuerzo 321 x 145 x 45 mm en pino	4
-	Calza mártir	1

Es absolutamente necesario observar un plazo de 3 semanas entre el vertido de la losa de hormigón y el llenado de agua del depósito. Sin embargo, el montaje de la estructura de madera puede comenzar sin esperar a que la losa se seque del todo, pues cuanto más tiempo transcurra entre el montaje de las paredes y el llenado de agua, mayores serán las deformaciones de la madera, especialmente cuando las temperaturas son altas.

Antes de comenzar la instalación de las paredes de madera, asegúrese de que el pavimento de hormigón no tenga rugosidades y que esté perfectamente nivelado. El acabado del pavimento determinará el asiento adecuado de las paredes, la calidad del fondo de su piscina y su aspecto final. Un defecto de nivel se acentuará y se notará una vez que la piscina se llene de agua. También puede hacer que sea imposible montar las paredes de la piscina. Si es necesario, rectifique lijando o parcheando el pavimento.

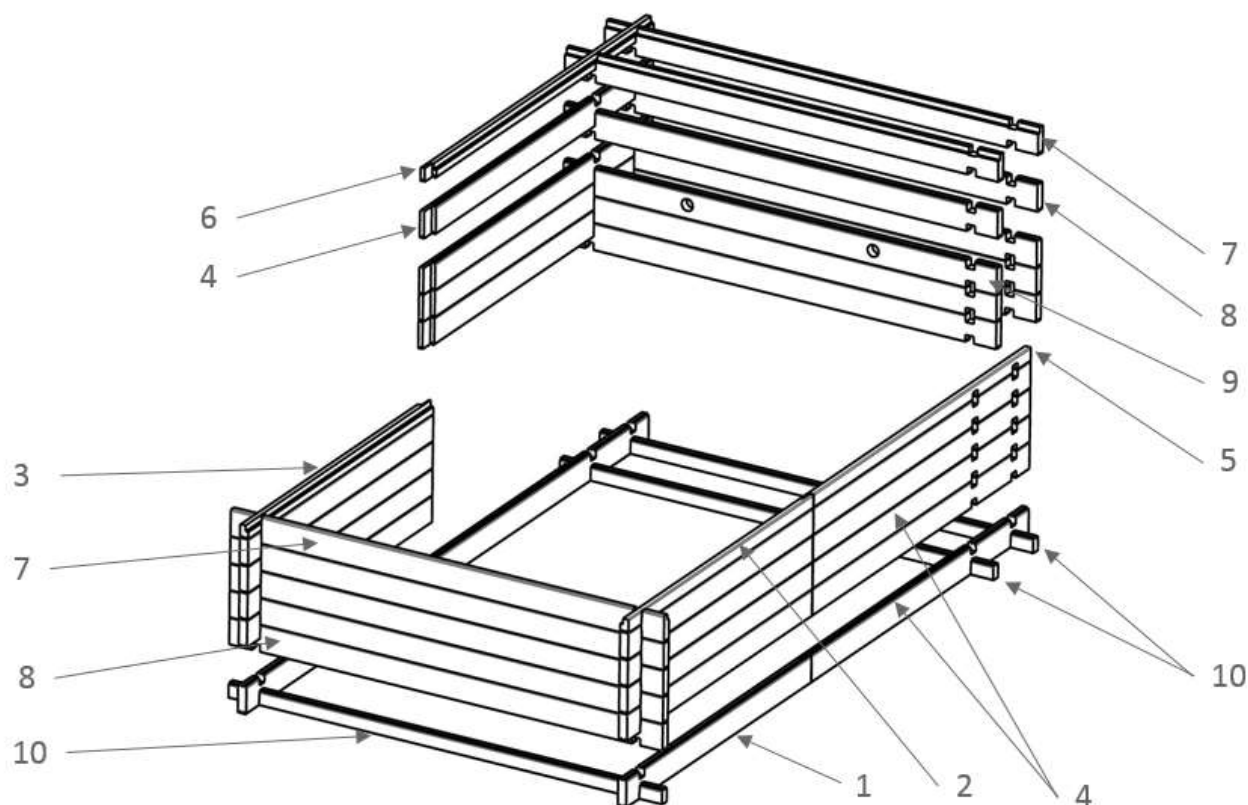
Su piscina está formada por varias referencias de tablas (también llamadas tablones); encontrará la posición correcta en la *Figura 5*. Tiene tablas específicas para colocar piezas de plástico (skimmer, retorno). La instalación de esta estructura se detalla paso a paso en esta sección.

5.1. Instalación de las bandas bituminosas

Comience por desenrollar las bandas bituminosas proporcionadas que aislarán la estructura de madera del pavimento de hormigón (*Figura 6*).



Figura 6 – Instalación de las bandas bituminosas

5.2. Instalación de los tablones

Coloque las ½ tablas de madera que conforman la anchura de la piscina, luego ensamble en las esquinas las tablas que conforman las longitudes.

ATENCIÓN

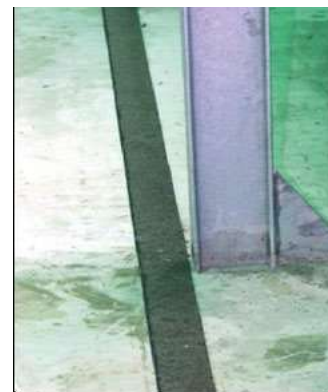
Después de colocar la primera fila de paredes, asegúrese de que las diagonales sean iguales.

Coloque las paredes siguiendo el esquema de instalación de la *Figura 7* y teniendo cuidado de colocar correctamente los tablones mecanizados (ver su posición en la *Figura 5*). Las pestañas siempre deben colocarse hacia arriba y las ranuras hacia abajo.

ATENCIÓN

Las tablas y las medias tablas hembras ubicadas en la parte superior de las paredes están mecanizadas de tal manera que luego puedan colocarse las guías de enganche del revestimiento. La parte mecanizada siempre debe estar orientada hacia el interior de la piscina.

Durante la instalación de las paredes, asegúrese de que las tablas estén bien acopladas al fondo de las ranuras, y esto desde las primeras filas.

Para garantizar un buen ensamblaje, puede ser necesario usar un mazo y una abrazadera para remediar ligeras deformaciones de las tablas debido al almacenamiento. No golpee las tablas directamente, use para ello la calza mártir (pieza de tabla de unos 30 cm de largo) que se proporciona.

Después de montar cada fila, verifique que las tablas estén perfectamente niveladas, haga correcciones si es necesario, luego atornille las tablas que forman las longitudes:

- en los 2 puntales (están perforados previamente, como se muestra en Figura 9) utilizando 14 tornillos torx A2 torx 6 x 30 de acero inoxidable A2 (bolsa C).
- entre ellas como se indica en la Figura 10, usando 2 tornillos por par de tablas, y a ambos lados, cada uno con 5 tablas de altura, para un total de 24 tornillos de cabeza avellanada torx 5 x 40 de acero inoxidable A4 roscados 25 mm (bolsa B).



Figura 7 – Principio de ensamblaje de las tablas de maderas

Figura 8 – Bloqueo de los tablones en los puntales metálicos

ATENCIÓN

Las cabezas de los tornillos colocados desde el interior de la piscina no deben sobresalir de la madera para no dañar el revestimiento.

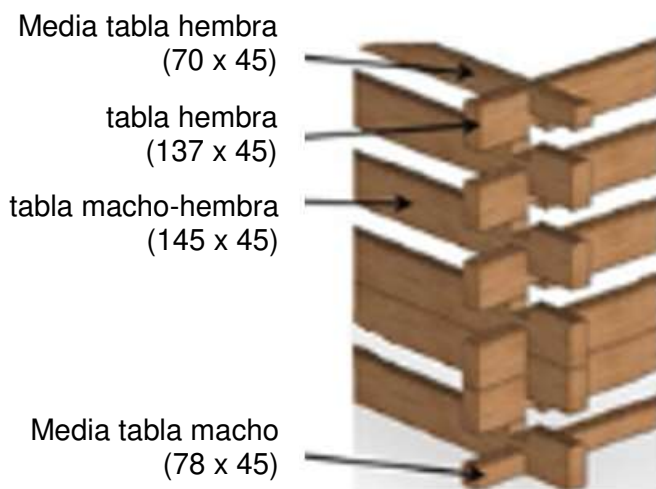
La altura del coronamiento de la piscina no puede ser de 0,755 m, a menos que los tablones tengan una humedad normal y todas las tablas estén perfectamente encajadaemboîtées.

La unión de las calzas debe estar contra las patas de fuerza.



Figura 9 – Bloqueo de tablones entre ellos

5.3. Fijación de los refuerzos de la caja

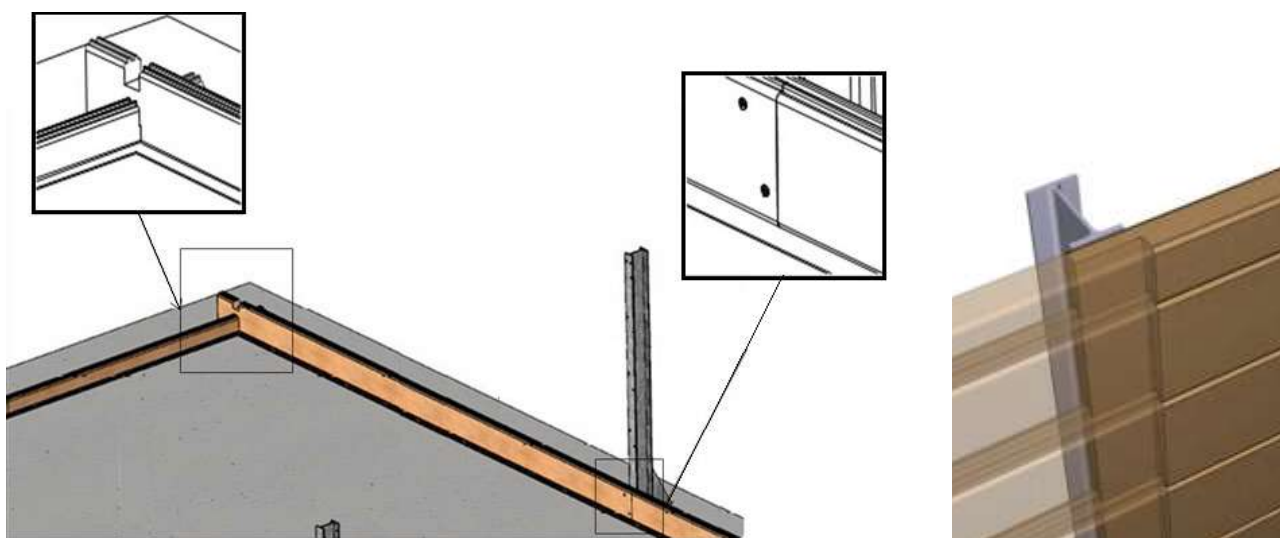

Figura 10 – Posiciones de los refuerzos en la caja

En la última fila de calzas de madera se deben fijar 4 refuerzos con 2 tornillos de cabeza avellanada 5 x 80 de acero inoxidable A4 con torx roscado de 50 mm de la bolsa H en cada extremo, es decir, un total de 16 tornillos en las cotas dadas en la *Figura 10*.

5.4. Fijación de los perfiles de revestimiento de los puntales

Coloque los perfiles de revestimiento de los puntales metálicos. Deben estar a ras con la parte superior de la pared. Asegúrelos dentro de la piscina como se muestra en la *Figura 11* utilizando 3 tornillos de cabeza avellanada 5 x 80 de acero inoxidable A4 torx roscados 50 mm (bolsa H) por medio perfil, un total de 12 tornillos. Los 2 perfiles no están unidos y revelan la parte metálica.

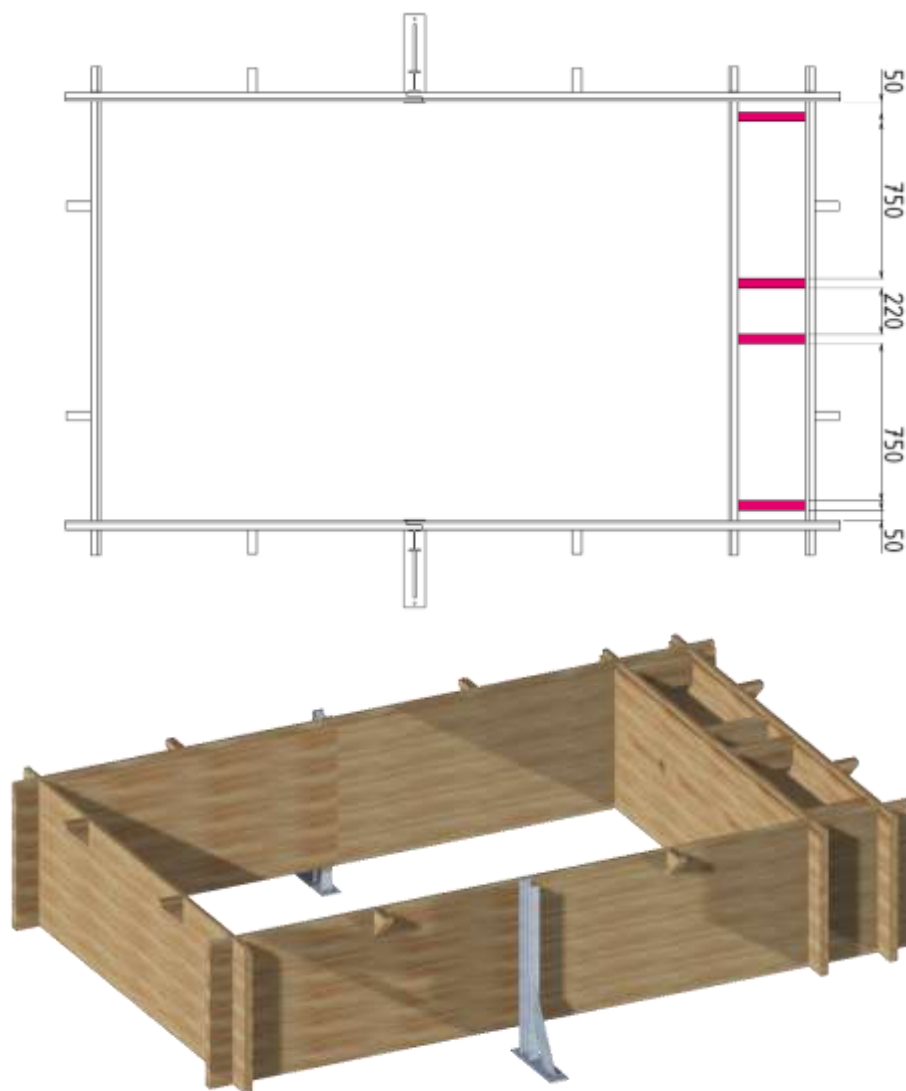

Figura 11 – Configuración de perfiles de revestimiento de los puntales

5.5. Instalación de las consolas de coronamiento

Fije las 8 consolas de madera al interior de la piscina con un tornillo de cabeza avellanada 5 × 80 torx de acero inoxidable, roscado 50 mm (bolsa H), como se muestra en la *Figura 12*. El ensamblaje debe ser tal que la consola esté al ras con la parte superior de la pared. Compruebe que las consolas estén perfectamente niveladas para permitir la colocación posterior de los coronamientos.

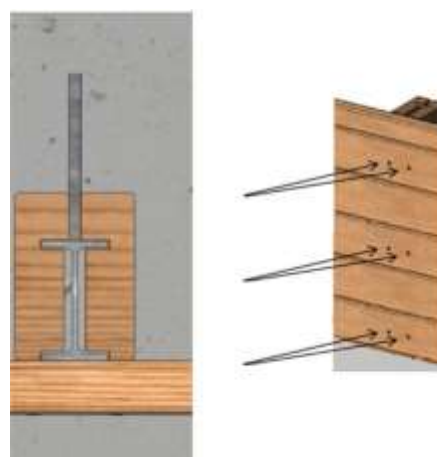

Figura12 – Ubicación de las consolas de coronamiento

5.6. Instalación de las escuadras y los soportes del coronamiento

Los soportes de las esquinas sirven para recibir los coronamientos y permitir su fijación. Asegúrese de que estén bien posicionados. Colóquelos de manera que queden a ras con la parte superior de la pared y asegúrese de que estén bien alineados entre sí y con las consolas de madera.

En la parte superior de los puntales, y en la pared de la caja, coloque 4 escuadras de coronamiento (2 derechas y 2 izquierdas) del kit de elementos de fijación.

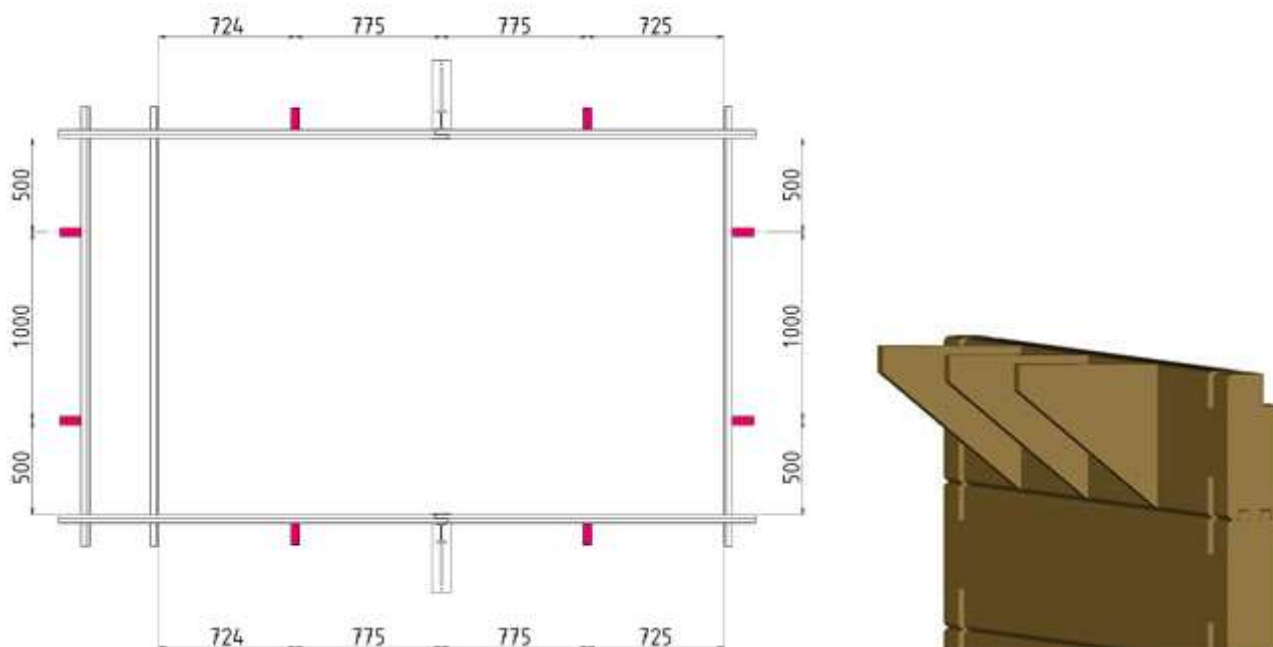
Su posicionamiento debe estar de acuerdo con lo que se muestra en la *Figura 13*. Use 6 tornillos para bisagra torx 6 × 20 de acero inoxidable A2 (bolsa D) por escuadra, para un total de 24 tornillos.



Figura 13 – Colocación de las escuadras de coronamiento en la parte superior de los puntales y en las esquinas

En las esquinas, monte 8 escuadras de coronamiento (4 derechas y 4 izquierdas), así como 4 soportes de coronamiento de esquina, según *Figura 13*.

Utilice 64 tornillos torx 6 × 20 de acero inoxidable A2 (bolsa D) :

- 6 por escuadra (derechas y izquierdas)
- 4 por soporte de esquina.

5.7. Producto antihendiduras

Cepille las puntas de las calzas en todos los ángulos del producto antihendiduras con un pincel para restringir su deformación a lo largo del tiempo.

Este producto es blanquecino durante la aplicación e incoloro después del secado. El tiempo de secado es aproximadamente de 2 a 3 horas. No dude en aplicar una segunda capa de producto en caso de altas temperaturas o secado demasiado rápido del producto. Siga las instrucciones de seguridad que aparecen en el bidón. Después de su uso, enjuague el pincel con agua.

5.8. Acabados

Fije en cada extremo de la pared con 3 picos de acero inoxidable A2 de 2,8 x 60 con cabeza de cúpula (bolsa F) distribuidos uniformemente, los 10 perfiles de acabado de pino (dimensiones 755 x 70 x 45) que tendrá preperforados utilizando una broca de 4 mm de diámetro (*Figura 14*).



Figura 14 – Perfil de acabado de pino

ATENCIÓN

Una vez montada la estructura, es imprescindible instalar el revestimiento y ponerlo en agua en un plazo máximo de 5 días. Después de este período, la estructura debe ser inspeccionada a fondo para asegurarse de que no hay deformaciones (movimientos de las lamas, contracción, etc.) que puedan afectar a la resistencia final de la estructura. En caso de que aparezcan huecos entre las lamas, deberán volver a anidarse perfectamente antes de instalar el revestimiento.

6. INSTALACIÓN DE LA FILTRACIÓN

6.1. Piezas de ABS para filtración

Al colocar piezas de ABS, evite apretar demasiado, ya que podría romperlas.

Coloque el cuerpo de la boquilla de retorno en el lado de la piscina en el orificio de la pared mecanizada (*Figura 15*). Fíjelo a la pared con 4 tornillos de cabeza avellanada para madera Pozi 3 x 25 de acero inoxidable A4 (bolsa de tornillos suministrada con piezas de ABS).



Figura 15 – Montaje de los piezas a empotrar

6.2. Instalación de tuberías

Conecte los elementos del sistema de filtración de la caja según la *Figura 16*.



Figura 16 – Conexión del sistema de filtración

Conexión del filtro de cartucho

Pase dos abrazaderas toro (abrazaderas de metal atornillables) alrededor del segmento de cada tubo flexible azul. Conecte el filtro de cartucho con esta manguera enganchándola a las conexiones de salida del cuerpo de descarga y de entrada/salida del filtro.

Por último, apriete firmemente las abrazaderas.

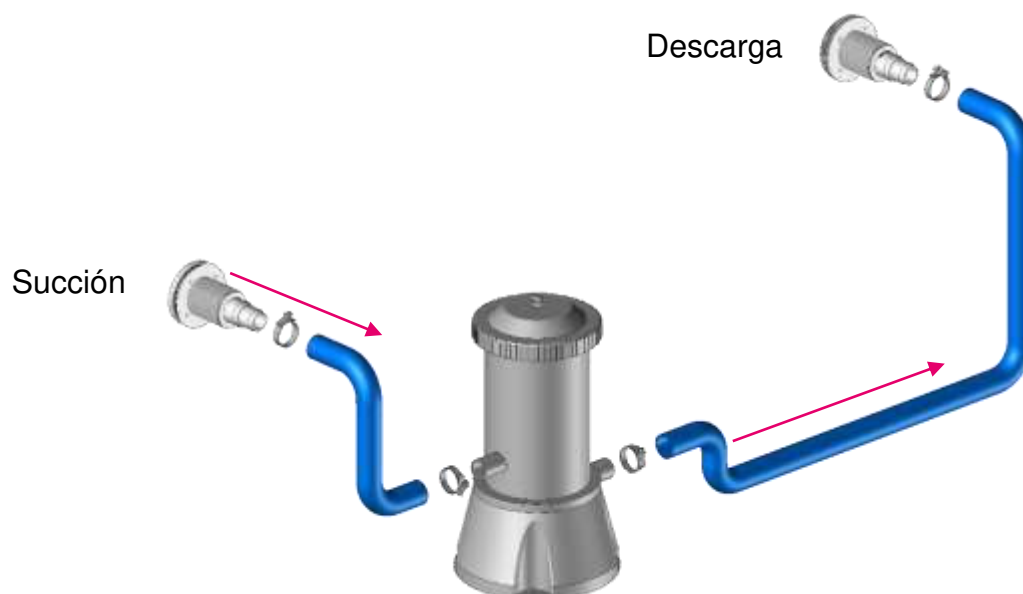
ATENCIÓN

Asegúrese de dejar un espacio entre el filtro de cartucho y las paredes de madera para asegurar su buen funcionamiento.

Las tuberías no deben cortarse.

Características del filtro de cartucho C4100 :

220-240 V~, 50 Hz, Clase I, IPX7, 90 W

Consulte el manual del filtro C4100 para la puesta en marcha, el mantenimiento y el servicio.

Paso del cable eléctrico

Zona de paso del cable eléctrico



Figura 17 – Conexión del sistema de filtración

Pase el cable hacia el exterior en uno de los dos ángulos de la caja.

7. APLICACIÓN DE LA CAPA IMPERMEABILIZANTE

7.1. Instalación de la guía de enganche

Antes de comenzar a instalar la guía de enganche, asegúrese de que la estructura esté bien ensamblada.

Para esto, verifique que toda la periferia sea horizontal (usando un nivel) y que las diagonales sean de igual longitud. Si no lo fuesen, corrija las imperfecciones antes de continuar.

Comience a colocar la guía en ángulo, como se muestra esquemáticamente en la (Figura 18), Continúe alrededor de la piscina, cuidando las conexiones entre cada barra de 1,18 m de largo. Cada barra o parte de barra debe estar perfectamente alineada con las dos barras adyacentes, para no dañar el revestimiento. Las uniones entre las diferentes piezas de guías no se hacen necesariamente en los postes de la estructura.

Será necesario cortar la guía al final de cada longitud y anchura: para esto, mida el valor restante y corte una barra a esta longitud.

Recuerde desbarbar la guía después de hacer los cortes necesarios.

La guía debe estar a ras con la parte superior de la estructura de madera. Para fijar las guías de enganche, es preferible taladrar previamente la pieza de plástico con la broca de 4 mm de diámetro suministrada (bolsa G). Realice un atornillado cada 20 cm utilizando los tornillos suministrados para este fin (tornillos de cabeza avellanada 4 x 35 torx roscados 20 mm de acero inoxidable A4, bolsa E). Tenga cuidado de no apretar demasiado al atornillar para evitar que el tornillo cruce la guía.



Figura 18 – Instalación de la guía de enganche

7.2. Instalación de las juntas autoadhesivas

Pegue las juntas del skimmer y del retorno.

ATENCIÓN

El revestimiento debe colocarse en las siguientes 48 horas. Si esto no es posible, posponga la colocación de la junta e instálela justo antes de colocar el revestimiento.

Asegúrese de que las juntas estén colocadas correctamente: los orificios del skimmer y el retorno deben ser opuestos a los orificios de las juntas. Asegúrese también de que las juntas estén bien aplicadas: una vez que se haya instalado el revestimiento, será difícil corregir un descuido o fallo de colocación.



Figura 19 - colocación de la junta

El resto de la pieza (junta y brida) se añadirá después de la colocación del revestimiento para asegurar la estanqueidad en las dos travesías.

7.3. Colocación del adhesivo protector

Aplique una tira de adhesivo (rollo suministrado) en las uniones de pared dentro de la piscina para cubrir las cabezas de los tornillos (*Figura 20*). Esto protegerá el revestimiento de las cabezas de los tornillos que podrían dañarlo.



Figura 20 – Adhesivo protector

7.4. Colocación de la capa inferior

Antes de extender la capa inferior sobre el pavimento, asegúrese de eliminar cualquier impureza o defecto de la superficie. La capa inferior es del tamaño de su piscina y no requiere cortes.

Asegúrese de que la capa inferior cubra las bandas bituminosas perfectamente. Elimine tantas arrugas como sea posible antes de colocar el revestimiento.

7.5. Aplicación de la capa impermeabilizante (revestimiento)

ATENCIÓN

Antes de instalar la capa impermeabilizante, asegúrese de que no haya astillas u otras irregularidades en la estructura que puedan dañarla.

Compruebe la presencia de las juntas en las dos piezas a empotrar.

La temperatura ideal para la colocación del revestimiento es de entre 18 y 25 °C.

Coloque el paquete del revestimiento dentro de la piscina (tenga cuidado, este paquete es muy pesado). Saque el revestimiento y despléguelo a lo ancho de la piscina (ver la *Figura 21*) y luego a lo largo. Antes de comenzar la instalación, es recomendable dejar que el revestimiento se ablande a temperatura ambiente (entre 18 y 25 °C) para facilitar su colocación.



Figura 21 – Despliegue del revestimiento

Métase en la piscina con los pies descalzos. Es importante repartir bien el revestimiento.

Compruebe que las esquinas del revestimiento coincidan con las esquinas de su estructura. Enganche el perfil superior del revestimiento en la guía de enganche en las cuatro esquinas, luego continúe fijando el revestimiento a los lados.

Bloquee la colocación a medida que avanza con pinzas de la ropa de madera (no incluidas), especialmente en las esquinas (*Figura 22*).



Figura 22 – Bloqueo del revestimiento con pinzas de la ropa

El revestimiento se fabrica a unas dimensiones un 1,5 % menores que las de la estructura, para garantizar la ausencia de pliegues. Por lo tanto, es normal que esté tenso durante la instalación. Si hay pliegues en el fondo de la piscina, elimínelos tanto como sea posible antes de comenzar el llenado de agua. Las ondulaciones residuales debidas al pliegado del revestimiento son normales y desaparecerán con el tiempo.

ATENCIÓN

Compruebe que el revestimiento esté bien colocado (sin tensión excesiva, sin pliegues en el fondo ni en las paredes).

Si necesita volver a colocar el revestimiento durante la instalación, no tire de él en la guía. Debe aflojarse para corregir su posición, para evitar el riesgo de desgarros.

Compruebe enganche del revestimiento, especialmente en las esquinas, antes de llenar de agua y durante el llenado. Deje las pinzas en su lugar durante el llenado.

Introduzca los primeros centímetros de agua y nivele el fondo del revestimiento empujando los pliegues desde el centro hacia las paredes.

Más allá de 10 cm de agua en la piscina, ya no será posible eliminar los pliegues restantes. Una vez que los pliegues se hayan quitado cuidadosamente, continúe llenando hasta los 20 cm de agua, es decir, 20 cm por encima de las boquillas de succión y de descarga.

Si durante el llenado ve que alguna parte del revestimiento se descolgó, deje de llenar antes de volver a engancharlo. Dependiendo del nivel de agua alcanzado en la piscina, es posible que tenga que vaciar una parte antes de poder volver a enganchar el revestimiento.

7.6. Colocación de bridas sobre piezas de ABS

Para poder continuar con el llenado, las bridas de la boquilla de impulsión y de la aspiración deben colocarse cuando el nivel del agua esté entre 5 y 10 cm por debajo de las piezas.

ATENCIÓN

A medida que se llena la piscina, verifique que no haya fugas en todo el circuito hidráulico (bomba, conexiones, filtro, piezas de sellado).

Para instalar las bridas en cada uno de los dos pasamuros (descarga y aspiración), siga los pasos indicados en la **Figura 23** :

- ubique los insertos de atornillado de la pieza a través del revestimiento y márquelos con un bolígrafo; compruebe, superponiéndolas, que sus marcas y las perforaciones de la brida se corresponden ;
- pegue la junta sobre la brida, asegurándose de que los orificios de la junta y la pieza coincidan ;
- atornille la brida en el cuerpo con 4 tornillos de cabeza avellanada 5 × 16 en acero inoxidable A4 (suministrados con los cuerpos), asegurándose de apretar los tornillos alternativamente para asegurar un sellado perfecto. Puede perforar previamente el revestimiento con un destornillador pequeño para facilitar la inserción del tornillo. Use un ajuste manual moderado, que es suficiente para presurizar la junta, ya que apretarla demasiado fuerte puede rajar la brida.
- corte el revestimiento dentro de la brida con un cúter.
- Para terminar, atornille el conjunto rótula-unión-embellecedor en el cuerpo del retorno y atornille la rejilla de seguridad en el paso de la pared de la succión.



Figura 23 – Instalación de la brida sobre el cuerpo del retorno

8. INSTALACIÓN DE LOS CORONAMIENTOS Y REJILLAS DE LA CAJA



Figura 24 – Disposición de los módulos del coronamiento

REF	DESCRIPCIÓN	CANT
11	Coronamiento simple 1684 x 195 x 28 mm, corte derecho	1
12	Coronamiento simple 1684 x 195 x 28 mm, corte izquierdo	1
13	Coronamiento simple 2050 x 195 x 28 mm, corte derecho	1
14	Coronamiento simple 2050 x 195 x 28 mm, corte izquierdo	1
15	Coronamiento simple 2370 x 195 x 28 mm	2
16	Coronamiento simple 985 x 180 x 28 mm	3
17	Coronamiento simple 985 x 180 x 28 mm con taladrado para cerradura	1
-	Codales de rejillas 255 x 90 x 28 mm	1
-	Codales de rejillas 290 x 70 x 28 mm	4

8.1. Instalación de los coronamientos

Observe en la **Figura 24** la distribución de los diferentes módulos que constituyen el coronamiento de su piscina.

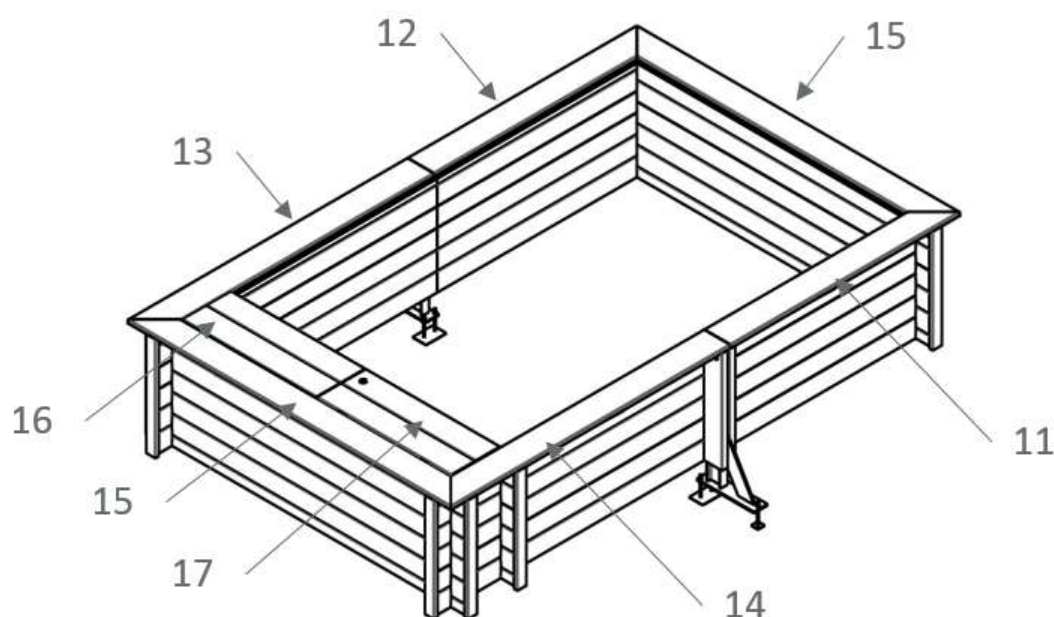
Colóquelos con la parte acanalada hacia arriba alrededor de la piscina. Los coronamientos deben sobresalir en el interior de la piscina unos 25 mm (medidos desde la pared). Tómese su tiempo para controlar que la geometría del conjunto (alineación, igualdad de desbordamientos) sea buena. Coloque un cordón para alinear los brocales entre sí.

Atornille los coronamientos desde abajo, utilizando 2 tornillos torx 6 x 20 de acero inoxidable A2 (bolsa D) por cada soporte de coronamiento de esquina y 4 tornillos del mismo tipo por escuadra de coronamiento derecha e izquierda (para un total de 56 tornillos).

Fíjelos también desde arriba en las consolas de coronamiento de madera, taladrado con la broca suministrada Ø 4, teniendo cuidado de atornillar en el centro de la consola, de lo contrario la consola podría reventar. Utilice 2 tornillos con cabeza avellanada con torx 5 x 60 de acero inoxidable A2 roscados de 35 mm (bolsa D) por consola, lo que representa un total de 16 tornillos.

8.2. Instalación de las rejillas

Ensamblaje e instalación de las rejillas

Estas rejillas servirán de cubierta de la caja. Ensámblelas de acuerdo con los *Figuras 25 y 26*. Deje un espacio de 2 mm entre las tablas. Uno tiene un listón de bloqueo y el otro tiene la cerradura.



Figura 25 - Montaje de la rejilla de bloqueo



Figura 26 - Montaje de la rejilla con cerradura

Monte la rejilla con listón de bloqueo utilizando 2 brocales de 985 x 180 x 28 mm, 2 listones de 290 x 70 x 28 mm y 1 listón de 255 x 79 x 28 mm. Utilice 4 tornillos de cabeza avellanada 5 x 40 de acero inoxidable A4 por listón de 290 y 3 tornillos para el listón de bloqueo.

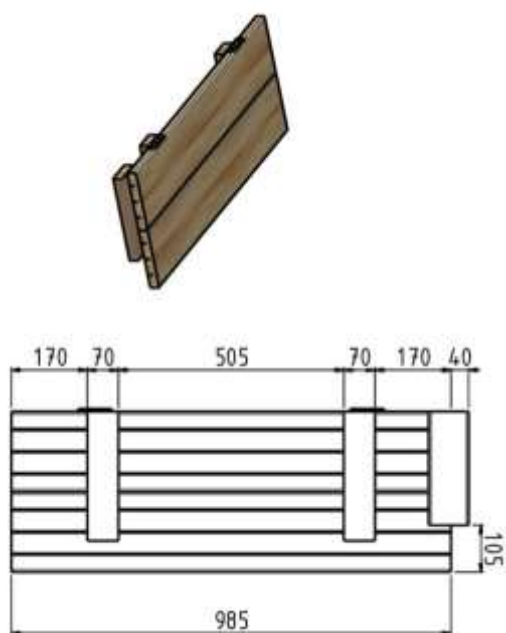
Ensamble la rejilla con el bloqueo utilizando 2 coronamientos de 985 x 180 x 28 mm, incluido el perforado para el paso del bloqueo, y 2 codales de 290 x 70 x 2 mm. Utilice 4 tornillos con cabeza avellanada 5 x 40 de acero inoxidable A4 con torx roscados de 25 mm (bolsa I) por listón de 290.

Fije dos bisagras a cada rejilla al nivel de los codales (consulte la *Figura 27*). El eje de las bisagras debe dirigirse hacia arriba y la mitad de este eje debe sobresalir por encima de la superficie superior del coronamiento para que la caja se abra correctamente. Utilice 3 tornillos de cabeza avellanada 4 x 35 de acero inoxidable A2 por bisagra (bolsa I).

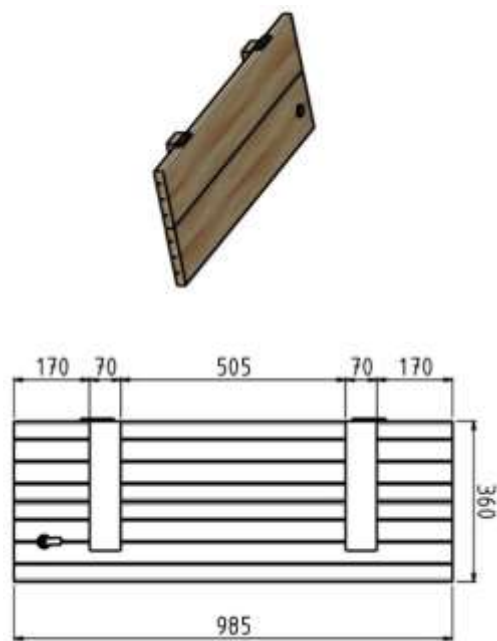

Figura 27 – Colocación de las bisagras en las rejillas

Coloque las rejillas en su lugar en la caja; el orificio correspondiente al bloqueo debe estar ubicado en el centro del ancho de la piscina. Con los restantes 6 tornillos avellanados 4 x 35 de la bolsa Z, coloque las bisagras de las rejillas en el coronamiento del lado de la caja (*Figura 24*) asegurándose de que haya una alineación correcta entre el coronamiento y las rejillas.

Instalación del cierre de la caja

El sistema de cierre de la puerta (bolsa I) consiste en un cierre de llave, una leva de cierre que se fija al final del barril de cierre y un cerradero de cierre que se fija en el puntal de las rejillas.

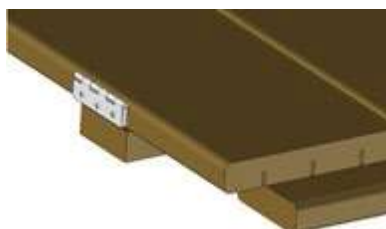
- Destornille y retire la tuerca hexagonal atornillada en el barril de cierre; retire también el tornillo hexagonal ubicado en el extremo del barril y enrosque la junta plana circular en el barril;
- Inserte el barril de cierre con fuerza en el orificio de 20 mm de la rejilla y empújelo hasta que encaje. Atornille el anillo hexagonal en la parte inferior de la rejilla y apriételo;
- Coloque la leva de cierre en el extremo del barril, debe orientarse hacia el puntal de madera cuando el cierre está cerrado. Atornille y apriete firmemente el tornillo hexagonal;
- Fije el cerradero con 2 tornillos hexagonales de bisagra 6 x 20 de acero inoxidable A2 (bolsa D) en el lado vertical del puntal (*Figura 26*), a unos 20 mm de la parte superior del puntal y de modo que la leva se posicione debajo del retorno del cerradero cuando esté bloqueada.



Figura 28 – Cierre y leva

9. INSTRUCCIONES DE SEGURIDAD

Por su seguridad y la de los niños, le recordamos que lea con atención este manual y que aplique las instrucciones de seguridad. El uso seguro de POOL'N BOX JUNIOR implica el cumplimiento de las instrucciones de seguridad descritas en estas instrucciones para la instalación, mantenimiento y uso.

Antes de entrar a la piscina, los bañistas deben mojarse el cuello, los brazos y las piernas para evitar un choque térmico.

9.1. Bomba de filtración y seguridad de la alimentación eléctrica

La línea eléctrica que alimenta la filtración debe estar protegida en la parte frontal de la línea por un interruptor diferencial de 30 mA. Para que la instalación cumpla con la norma NF C15-100, el cierre de la caja debe estar instalado y bloquearse sistemáticamente cuando no se esté interviniendo en la unidad de filtración.

Si la filtración muestra algún signo de fuga anormal de agua, apáguela inmediatamente.

Compruebe con regularidad la integridad del cable de la filtración. No utilice la filtración si su cable está dañado. Por razones de seguridad eléctrica, el cable de esta filtración no puede ser reemplazado.

No exponga la filtración a temperaturas inferiores a 0 °C.

Para evitar daños al motor, la filtración nunca debe funcionar sin agua. Nunca tire de la filtración por su cable.

9.2. Seguridad infantil

Su piscina POOL'N BOX JUNIOR está destinada a usuarios a partir de 3 años. El riesgo es mayor cuando los niños son menores de 5 años. Enseñe a nadar a los niños lo antes posible.

La piscina puede ser un grave peligro para los niños. Un ahogamiento puede suceder muy rápidamente.

La piscina puede ser un grave peligro para los niños. Un ahogamiento puede suceder muy rápidamente. Los niños que se encuentran cerca de una piscina deben ser vigilados constantemente y de forma activa, aunque sepan nadar. Nunca deje a un niño solo cerca de la piscina. Designe a una persona responsable de su supervisión.

La presencia física de un adulto responsable es esencial cuando la piscina sea accesible.

No deje juguetes que puedan tentar a sus hijos alrededor y dentro de la piscina sin supervisión.

Algunos equipos pueden aumentar la seguridad de los niños (barrera de seguridad, etc.).

Sin embargo, este equipo no sustituye en ningún caso la vigilancia atenta.

En caso de accidente :

- saque al niño del agua lo más rápido posible;
- pida ayuda de inmediato y siga los consejos que le den;
- retire la ropa mojada y cubra a la persona con mantas calientes.

Proporcione un teléfono accesible cerca de la piscina para no dejar a los niños solos si hay un problema.

ATENCIÓN

Los productos que utiliza para el tratamiento del agua deben mantenerse fuera del alcance de los niños. Almacénelos en un lugar seguro e inaccesible. No deje accesorios de limpieza cerca.

9.3. Seguridad de todos los usuarios

Dentro de la piscina, los niños pequeños o las personas que no saben nadar deben estar equipados con un sistema de seguridad que les permita flotar (chaleco de seguridad). No permita el acceso a la piscina sin un chaleco de seguridad a un niño que no sepa nadar bien o que no esté acompañado. Sin estas precauciones, el acceso a la piscina debe estar estrictamente prohibido.

Refuerce la vigilancia cuando haya varias personas en la piscina. Los saltos deben estar prohibidos. También deben prohibirse los juegos de correr y animados.

Las instrucciones de seguridad imperativas que se deben recordar a cada usuario son :

- no tirarse de cabeza
- no caminar ni pararse sobre el coronamiento
- no dejar la piscina vacía sin protección.

Asegúrese de mantener el agua clara y saludable durante el uso. Prohíba el acceso a la piscina en caso de deterioro del sistema o sistemas de filtración. Hágalo también durante los periodos de mantenimiento.

Durante el período en que no se use, se recomienda cubrir la piscina con una cubierta de invierno, colocada y fijada correctamente, lo que tiene la ventaja, además de su función original, de hacer que la piscina sea menos atractiva.

9.4. Placa de seguridad

Fije la placa de seguridad (*Figura 29*), en la pared de la piscina con 4 tornillos de cabeza avellanada 4 x 25 (bolsa G).



Figura 29 – Placa de seguridad

ATENCIÓN

El accidente no solo le ocurre a los demás, ¡prepárese para afrontarlo!

En concreto, puede:

- memorizar y poner cerca de la piscina los números de primeros auxilios :
 - bomberos (18 para Francia, 112 desde un teléfono móvil y en la Unión Europea) ;
 - SAMU (15 para Francia) ;
 - el centro de control de envenenamientos más cercano al lugar de Instalación de la piscina.
- aprender los conceptos básicos de primeros auxilios en caso de accidente.

10. FILTRACIÓN Y TRATAMIENTO DEL AGUA

Tras llenar la piscina, la calidad del agua tiende naturalmente a degradarse debido a la contaminación que llevan los bañistas (secreciones del cuerpo, pero también ramitas, hierba, tierra, arena...) pegada a los pies o a la piel, así como contaminantes que deposita el viento (hojas, pétalos, pólenes) y los insectos.

Por lo tanto, el agua de la piscina debe renovarse asiduamente. La frecuencia de renovación depende de la temperatura del agua, del nivel de afluencia de la POOL 'N BOX JUNIOR, de la duración diaria de filtración y del uso o no de productos de tratamiento. De hecho, la filtración contribuye a la desaceleración de esta degradación natural del agua mediante la captura de partículas sólidas contaminantes de pequeño tamaño (de unos pocos milímetros a unas pocas docenas de micras).

El tiempo diario necesario de filtración depende principalmente del nivel de contaminación que se incorpora al agua y de la temperatura del agua. A título indicativo, en periodo de baño diario, los tiempos mínimos de filtración recomendados son los siguientes:

- Para una temperatura del agua de 20 °C: 5 horas/día
- Para una temperatura del agua de 25 °C: 8 horas/día
- Para una temperatura del agua de 30 °C: 12 horas/día

Esta recomendación se ha establecido para el grupo de filtración del que está equipado en origen su POOL 'N BOX JUNIOR.

Por razones de seguridad, le desaconsejamos encarecidamente que intente adaptar otro sistema de filtración a su POOL 'N BOX JUNIOR.

ATENCIÓN

El cartucho del filtro es incompatible con la mayoría de los floculantes (productos destinados a eliminar las partículas más pequeñas presentes en el agua).

La filtración no es suficiente para descartar el riesgo para la salud asociado con el desarrollo de microorganismos.

Además, para mantener el agua limpia y limitar su renovación demasiado frecuente es necesario tratarla con productos desinfectantes para piscina.

10.1. Mantenimiento de la calidad del agua

Para un uso adecuado de su piscina, asegúrese de realizar un tratamiento óptimo del agua. Asegúrese de limpiar con regularidad del cartucho y de que el tiempo de filtración diario sea suficiente).

Para llenar su piscina, es obligatorio utilizar el agua de la red de agua potable cuyas características son compatibles con el revestimiento. Está prohibido utilizar agua de un pozo o de una fuente privada.

Con el fin de preservar la calidad del agua de baño, es necesario garantizar un control y tratamiento regulares de esta. La frecuencia de estas operaciones varía según la situación, por lo que es importante que se familiarice con el uso de los diferentes productos que puedan ser necesarios para mantener su piscina y un agua de calidad. Al preparar la piscina para el invierno, puede añadir al agua un algicida o un producto de hibernación (no suministrado).

Verifique con regularidad los parámetros del agua de su piscina para mantenerlos dentro de los siguientes rangos indicativos :

- para un tratamiento con cloro, un pH de entre 7,0 y 7,4 y un nivel de cloro libre de entre 0,7 y 1,2 mg/L ;
- para un tratamiento con bromo, un pH de entre 7,4 y 8,0 y un nivel de bromo de entre 1 y 2 mg/L.

El calcio TH (Título hidrotimétrico de calcio) que mide la dureza del calcio en el agua, es decir, su contenido de iones de calcio, así como el TAC (Título alcalino completo), que cuantifica la alcalinidad del agua, es decir, la concentración de iones de hidrogenocarbonato, debe estar entre 10 y 25 °F. Un TAC o TH más alto causa depósitos de cal en el revestimiento y en las tablas del tablero. Un TAC o TH más bajo hace que el agua sea agresiva y provoque corrosión en los elementos metálicos de la piscina. Para las descargas de agua de piscinas, es importante conocer la aplicación de los reglamentos en cada municipio, que pueden variar.

11. MANTENIMIENTO DE SU PISCINA POOL'N BOX JUNIOR

Al menos dos veces al año (al comienzo y al final de la hibernación) realice una inspección exhaustiva de las piezas esenciales para la seguridad. Reemplace sin demora cualquier artículo con un estado avanzado de desgaste que pueda causar que la cubierta se instale incorrectamente. Las piezas de repuesto deben ser originales o cumplir con las especificaciones de este documento.

11.1. Mantenimiento de la estructura

La madera es un material vivo que se modifica con las variaciones en la humedad y la temperatura, también pueden aparecer grietas o fisuras. Esto es totalmente natural y no afecta a la durabilidad de nuestros productos. El tratamiento de autoclave utilizado para las piezas de madera de esta piscina cumple con las normas actualmente vigentes y no presenta ningún peligro para las personas ni las mascotas. Nunca debe aplicarse a la madera un producto (ejemplo: tinte, pintura, aceite, producto microporoso...)

Con el tiempo, la madera de su piscina tenderá a ensuciarse, esto es inevitable. Podrá remediar este fenómeno utilizando una vez al año un chorro de alta presión para liberar los poros de la madera de la suciedad. Asegúrese de ajustar adecuadamente la presión del agua para evitar daños al tratamiento de la superficie o el riesgo de elevar las fibras de la madera. Inspeccione regularmente la estructura de madera (en particular los coronamientos) para eliminar cualquier astilla que pueda haber aparecido.

La pared del POOL'N BOX JUNIOR es autoportante. Sin embargo, es normal observar una ligera deformación de las paredes entre los puntales debido a la elasticidad de la madera. Esta piscina se entrega como un kit y no está diseñada para ser desmantelada. Controle regularmente los pernos y tornillos accesibles del kit y realice el mantenimiento necesario (apretado, tratamiento de manchas de óxido, etc.)

El revestimiento de su piscina no debe sufrir agresiones que puedan afectar su impermeabilidad.

Puede ser necesario un drenaje completo de la piscina durante su vida útil. Durante esta operación, tome todas las medidas de protección necesarias para evitar cualquier peligro (caídas, resbalones, etc.).

El incumplimiento de las instrucciones de mantenimiento puede conllevar graves riesgos para la salud, especialmente para los niños.

11.2. Preparación de la piscina para el invierno

Es imprescindible no vaciar la piscina en invierno (o durante mucho tiempo). La masa líquida desempeña un doble papel de aislamiento térmico y lastre, garantizando así el buen mantenimiento del revestimiento y de la estructura de la piscina.

Para preparar la piscina para el invierno:

- aplique un producto de hibernación algicida si es necesario, luego detenga la bomba;
- desenrosque el conjunto rótula-uniión-embellecedor del retorno y la rejilla de succión y ponga tapones (incluidos) ;
- drene el filtro retirando la manguera de salida, que volvera a colocar al final de la ivernacion ;
- desenchufe el filtro y guárdela en un lugar seco y protegido de las heladas.

Durante la hibernación, es aconsejable colocar una cubierta sobre la piscina.

12. CONDICIONES DE GARANTÍA

Asegúrese de conservar las instrucciones, la factura, el comprobante de compra y el número de trazabilidad en los paquetes. La garantía no cubre:

- el envejecimiento normal de los materiales (aparición de corrosión, deformación natural de la madera, etc.);
- los daños causados por una manipulación inadecuada durante la instalación o el uso de accesorios (golpes, arañazos, etc. que pueden alterar los diferentes tratamientos de la superficie);
- los incidentes no relacionados con el uso normal de la piscina o sus accesorio.

Todas las garantías que se describen a continuación se aplican a las piezas reconocidas como defectuosas por nuestros servicios y están limitadas a la sustitución de las piezas en cuestión. Los posibles costes de remoción e instalación no están cubiertos.

IMPORTANTE : todos los períodos de garantía indicados en este párrafo se cuentan a partir de la fecha de compra.

12.1. Garantía de los elementos de madera

Los elementos de madera cuentan con una garantía de 10 años por el fabricante contra ataques de insectos y descomposición (la madera tratada con autoclave de alta presión cumple con las normas vigentes).

Esta garantía no tiene en cuenta las deformaciones naturales (aparición de grietas o fisuras que no afectan de ninguna manera a la resistencia mecánica de la madera), así como los cambios de color debidos a los efectos climáticos. Asimismo, se excluyen los defectos de ensamblaje o almacenamiento: tablas de paredes deformadas (exposición al sol, instalación diferida después de abrir el paquete), así como en el caso de las tablas que se hayan transformado o roto después de ensamblarlas sin respetar las instrucciones.

También hay que tener en cuenta que cualquier corte, por un motivo u otro, de los elementos de madera anula la garantía contra los ataques de insectos y la podredumbre de los elementos modificados.

Debido a la presión constante del agua, es posible ver que las paredes de la piscina se curvan moderadamente con el tiempo. Este fenómeno, debido a las propiedades naturales de elasticidad de la madera, se estabilizará por sí mismo y no provocará en ningún caso la rotura de las tablas de madera. No constituye un defecto y no da lugar a la activación de la garantía.

Además, la garantía no cubre ninguna madera sobre la que se haya aplicado un producto (ejemplo: barniz...).

12.2. Garantía de los accesorios

Los accesorios están en garantía contra cualquier defecto de fabricación o instalación que pueda afectar al buen funcionamiento de la piscina, dentro de los límites de las condiciones de la garantía. En particular, estas condiciones de garantía de los accesorios incluyen la obligación por parte del usuario de realizar las comprobaciones y el mantenimiento periódico necesario para el buen funcionamiento de la piscina. Estas condiciones deben ser respetadas para hacer valer dicha garantía.

12.3. Garantía del revestimiento

OBJETO Y LIMITACIONES DE LA GARANTÍA	DURACIÓN DE LA GARANTÍA	CONDICIONES DE LA GARANTÍA
Sellado y sujeción de soldaduras. La garantía se limita a la sustitución o reparación total del revestimiento reconocido como defectuoso, sin daños adicionales.	2 años de estanqueidad	Respeto de las condiciones de instalación, uso y mantenimiento

Las arrugas que aparecen después de la colocación del revestimiento no entran dentro de la garantía, ya que pueden ser consecuencia de parámetros fisicoquímicos inapropiados del agua (la temperatura del agua debe estar por debajo de 28 °C, el pH debe estar entre 7,0 y 7,4 para un tratamiento con cloro, y entre 7,6 y 8,0 para un tratamiento con bromo. La concentración de desinfectante debe estar dentro del rango recomendado por el fabricante de los productos de tratamiento).

También se excluye de la garantía la aparición en el revestimiento de coloración o manchas amarillentas al nivel de la línea de agua. Estas manchas pueden ser resultado de un depósito de compuestos orgánicos presentes en la superficie (cremas y aceites solares, residuos de combustión de hidrocarburos o fuegos de leña). Por ello, debe limpiar regularmente su línea de agua con productos adecuados para este fin (no suministrados) y con un soporte no abrasivo. Las aguas con alto contenido en cal también pueden ser la fuente de estas manchas, por incrustaciones en la membrana. Las aguas duras con un título hidrotimétrico (TH) superior a 25 °F requiere la adición de un producto de eliminación de la cal adecuado para piscinas (no suministrado). Puede obtener información sobre la dureza de su agua consultando a su distribuidor de agua.

También se excluyen de la garantía:

- las manchas relacionadas con el desarrollo de algas y microorganismos: el agua de la piscina debe beneficiarse de un tratamiento de desinfección y control de algas, regular y adaptado en su composición y concentración;
- las manchas, decoloración y líneas finas resultantes de la acción de productos oxidantes sólidos en contacto directo con la membrana (echados directamente a la piscina) o la concentración excesiva de productos oxidantes locales (a menudo debido a la falta de funcionamiento de la filtración durante la fase de disolución de estos productos);
- manchas relacionadas con el estancamiento o descomposición de cuerpos extraños en contacto con el revestimiento (hojas muertas, partes metálicas oxidables, diversos detritos, etc.);
- la degradación debido al contacto con materiales incompatibles con la membrana, tales como betunes, alquitranes, aceites, paneles de poliestireno o poliuretano. Se debe evitar el uso de cintas adhesivas y pegamento en la membrana;
- Las roturas del revestimiento debajo de la guía de enganche que aparecen, durante la instalación, como resultado de un desplazamiento del revestimiento sin primero haberlo desenganchado de la guía:

12.4. Garantía del filtro de cartucho

OBJETO Y LIMITACIONES DE LA GARANTÍA	DURACIÓN DE LA GARANTÍA	CONDICIONES DE LA GARANTÍA
Funcionamiento del motor del filtro	2 años	Limpieza frecuente del cartucho y reemplazo siempre que sea necesario

12.5. Garantía de piezas de ABS (aspiración, retorno)

OBJETO Y LIMITACIONES DE LA GARANTÍA	DURACIÓN DE LA GARANTÍA	CONDICIONES DE LA GARANTÍA
Estanqueidad y resistencia de las piezas de AB	10 años	Ausencia del fenómeno de "agrietamiento por tensión" de las piezas de ABS (válvula, tuercas) debido a los surfactantes contenidos en ciertas grasas: el uso de grasa está prohibido en estos elementos

PROCOPI BWT group
 Les Landes d'Apigné
 35653 LE RHEU cedex - FRANCE



ATTESTATION DE CERTIFICATION

CERTIFICATE OF

CHAINE DE CONTRÔLE PEFC CHAIN OF CUSTODY PEFC CERTIFICATION

Société / Company : PROCOPI
35137 PLEUMELEUC
N° Chaîne de contrôle : FCBA/12-01382
Chain of Custody N°

Produits Products Categories	Domaine d'application Scope	Méthode utilisée Method	Origine des matières premières Raw materials origin
09010 - Constructions et leurs éléments Buildings and their parts	Fabricant d'aménagements extérieur en bois Wooden outdoor accommodations manufacturing	Transfert en pourcentage moyen Average percentage method	Certifiée Certified

La chaîne de contrôle de l'entreprise ci-dessus désignée est en conformité avec les exigences PEFC* en vigueur.

The chain of custody of the company appointed above is in compliance with the requirements PEFC in force.

Ce certificat est délivré selon le règlement de gestion de chaîne de contrôle PEFC de FCBA en vigueur.

This certificate is delivered according to the FCBA requirements for the PEFC chain of custody

* standards PEFC/FR ST 2002 : 2013 et PEFC/FR ST 2001 :2008 du schéma français de certification forestière 2017-2022, traduction des standards PEFC ST 2002 : 2013 et PEFC ST 2001 :2008 du document technique de PEFC C

Ce certificat atteste la vérification de la chaîne de contrôle PEFC, fondée sur un contrôle permanent. Il ne peut préjuger d'évolutions ou de décisions qui seraient prises en cours d'année. La liste des entreprises sous certification est disponible sur les sites Internet : www.fcba.fr et www.pefc.org.

This document testifies the certification of PEFC chain of custody, based on a permanent assessment. There can not be any evolution or decision which would be taken in the course of the year after examination of the results of the audits of follow-up. This document is the property of FCBA. In case of the mark's withdrawal, the original and all the copies must have returned to FCBA.



INSTITUT
TECHNOLOGIQUE

Siège Social
10, rue Gallée
CS 81050 Champs sur Marne
77447 Marne la Vallée Cedex 2
www.fcba.fr

Numéro de Certificat : 00010258

Certificate Nr :

Annule et remplace N°

Cancel and replace :

Date d'émission : 02/02/2022

Issued :

Valable jusqu'au : 01/02/2027

Valid until :

Nombre de pages / 1

Pages :

LE DÉCIDEUR
TECHNIQUE

Jérôme MONTEFERRARIO

LE DIRECTEUR
CERTIFICATION

Alain HOCQUET

Número de série

