



France Sauna

Sauna Saulo Manuel d'installation Installation handbook

Sauna Infrarouge - Infrared Saunas



***Lisez attentivement ce manuel avant d'utiliser
votre sauna pour la première fois.***

- *Read this manual carefully before using your sauna for the first time.*
- *Leggete attentamente questo manuale prima di utilizzare la vostra sauna per la prima volta.*

Lea atentamente este manual antes de utilizar su sauna por primera vez.

***Nous vous recommandons de le conserver
précieusement pour des consultations futures.***

- *We recommend you keep it in a safe place for future reference.*
- *Vi raccomandiamo di conservarlo preziosamente per poterlo consultare in futuro.*

Le recomendamos que lo conserve cuidadosamente para consultas futuras.



AVERTISSEMENTS

- Installer le sauna sur un sol parfaitement plat
- Le sauna doit rester au sec. Ne pas l'utiliser près d'un point d'eau (baignoire, sol humide, piscine).
- Ne pas utiliser de produits nettoyants liquides. Débrancher le sauna avant de procéder au nettoyage et utiliser un chiffon humide. (voir chap. maintenance).
- Protéger le cordon électrique du sauna pour éviter qu'il soit piétiné ou pincé.
- Avant de procéder au remplacement de certaines pièces, assurez-vous qu'elles soient spécifiées par le fabricant ou qu'elles aient des caractéristiques semblables aux pièces d'origine. Un mauvais remplacement peut engendrer un incendie, un court-circuit ou une détérioration du sauna. Nous vous recommandons fortement de faire appel à un technicien qualifié.
- Pour éviter les risques de brûlures ou de décharges électriques, n'utilisez aucun outil métallique et ne touchez pas les émetteurs infrarouges.
- Ne pas entrer mouillé dans le sauna.
- Ne pas mettre d'animaux dans le sauna.
- Ne pas faire sécher de linge dans le sauna (risques d'incendies.)
- Ne pas laisser le sauna allumé sans surveillance.
- Ne pas laisser le sauna allumé plus de 3 heures d'affilées sous peine de dégrader les équipements prématurément. Après 3 heures d'utilisation continue, éteignez le sauna pendant au moins une heure.
- Nous vous recommandons de ne pas installer de système de fermeture sur la porte du sauna.
- Vérifier la conformité de votre installation électrique avant de procéder au branchement électrique de votre sauna.

SÉCURITÉ

ATTENTION : Veuillez lire attentivement les consignes de sécurité avant d'installer et d'utiliser votre cabine de sauna. Elles sont essentielles pour votre sécurité, veuillez les respecter rigoureusement.

FR

Attention à l'hyperthermie, insolation et coup de chaleur qui peuvent être provoqués ou accentués par le non respect des consignes de sécurité. Les symptômes sont la fièvre, l'accélération du pouls, le vertige, l'évanouissement, la léthargie, l'engourdissement du corps ou d'une partie du corps. Les effets : Ne plus percevoir la chaleur, ignorance du risque imminent, perte de conscience.

Ne doivent pas utiliser le sauna :

- Les enfants de moins de 6 ans.
- Les personnes ayant des réactions importantes aux rayons du soleil.
- Les personnes âgées ou invalides.
- Les personnes ayant des antécédents médicaux tels que les maladies cardiaques, hypertension / hypotension, problème de circulation sanguine ou diabète sans un avis médical préalable.
- Les femmes enceintes. Une température excessive peut être dangereuse pour le fœtus.
- Les personnes souffrant de déshydratation, plaies ouvertes, maladies des yeux, brûlures, coup de soleil.

Les enfants entre 6 et 16 ans peuvent utiliser le sauna à condition qu'ils soient sous la surveillance constante d'un adulte responsable et que la température ne dépasse pas 60°C (140°F).

En cas de problèmes de santé, de prise de médicament, de blessure musculaire ou ligamentaire, ne pas utiliser le sauna sans consultation et accord préalable d'un médecin.

En cas de port d'implants chirurgicaux ne pas utiliser le sauna sans consultation et accord préalable du chirurgien.

Ne pas utiliser le sauna après un effort intense. Attendez 30 minutes que votre corps refroidisse.

Ne pas faire de séance de sauna de plus de 40 minutes.

Ne pas consommer d'alcool ou de drogue avant ou pendant la séance.

Ne pas dormir dans le sauna lorsque celui-ci est en fonctionnement.

Afin d'éviter les risques de surchauffe, branchez votre sauna sur une prise de courant suffisamment puissante et ne raccordez pas d'autres appareils électriques sur la même prise murale.

Pour éviter tout risque d'électrocution ou de détérioration du sauna, ne pas utiliser le sauna :

- En cas d'orage.
- Si le cordon électrique est endommagé, il devra être remplacé par une personne qualifiée.
- Si le cordon électrique est en surchauffe, il devra être vérifié par une personne qualifiée.
- Si vous devez changer une ampoule, attendre que le sauna soit éteint et qu'il refroidisse.

Séchez-vous les mains avant de brancher ou débrancher le courant. N'agissez jamais avec les mains ou les pieds mouillés.

Ne pas allumer et éteindre frénétiquement le courant ou le système de chauffage car cela pourrait causer des dégâts au système électrique.

Ne pas essayer de réparer le sauna par vous-même sans l'accord du distributeur ou du fabricant du sauna. Les tentatives de réparations non autorisées annuleront la garantie du fabricant.

Pour éviter tout risque de court-circuit :

- Aucun liquide ne doit toucher les émetteurs infrarouges.
- Aucun objet dur ne doit cogner les émetteurs et risquer de les casser.

Ne pas utiliser n'importe quel type de détergent à l'intérieur du sauna.

Ne pas empiler ou stocker d'objets à l'intérieur ou sur le sauna. Ne pas entreposer de matières inflammables ou d'agents chimiques près du sauna.

DESCRIPTION

Caractéristiques générales

- Panneaux de contrôle avec affichage digital
- Émetteurs infrarouges avec panneauage pour une meilleure protection
- Lecteur MP3/AUX/BLUETOOTH et 2 haut parleurs
- Température ajustable de 18°C à 60°C
- Temps ajustable de 1 à 60 minutes
- Luminaires intérieurs et extérieurs
- Porte et fenêtre(s) en verre sécurisé
- Grille de ventilation
- Garantie 2 ans électronique, 4 ans boiserie

Conditions d'utilisation

- Température de 15°C à 38°C
- Humidité ≤ 80%
- Alimentation 220/230V~50Hz

Certifications



Conformité avec les normes européennes en vigueur.



Le processus de fabrication n'utilise pas de métaux lourds.

Contenu des colis

Commun :

- 1 x manuel d'installation & d'utilisation
- 1 x Lecteur MP3/AUX/BLUETOOTH et 2 haut parleurs pré-installé
- 1 x poignée de porte (partie interne et externe)

Spécifique :

- A. Protection toit
- B. Toit
- C. Panneaux
- D. Façade + Porte
- E. Assises
- F. Support d'assises
- G. Plancher

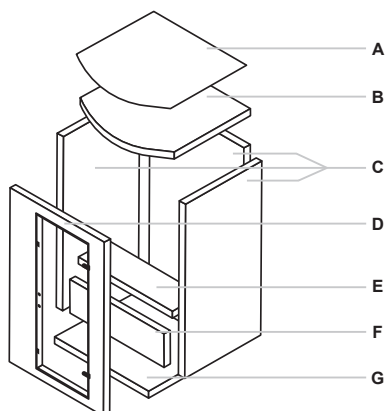

INSTALLATION

Lisez attentivement les instructions de montage avant de commencer l'assemblage.

Choix de l'emplacement

Ces saunas sont uniquement prévus pour une installation en intérieur.

Choisissez un espace :

- En intérieur, au sec, sur un sol plat et stable, pouvant supporter le poids de votre sauna.
- La hauteur doit être suffisante pour vous permettre d'accéder au toit et de réaliser les branchements électriques et la maintenance (minimum 20 cm).
- Éloigné de toute source d'eau, de flamme ou de substances inflammables.

Conseils pratiques

- Notez que le montage du sauna requiert deux à trois adultes.
- Identifiez clairement chaque panneau avant de commencer
- Pendant le montage, placez le cordon d'alimentation de votre sauna de sorte qu'il soit facilement accessible.
- Notez que des variations existent selon les modèles.

MODÈLE RECTANGULAIRE



Étape 1

Commencez par positionner le plancher sur le sol à l'endroit où vous souhaitez installer le sauna.
La partie avant du panneau se distingue par l'absence de connecteur électrique.



Étape 2

Installez le panneau arrière dans la rainure du plancher.
En veillant à bien maintenir le panneau.



Étape 3

Positionnez le panneau latéral gauche en vous assurant qu'il s'emboîte parfaitement dans le panneau arrière, puis vissez les 2 parties ensemble.

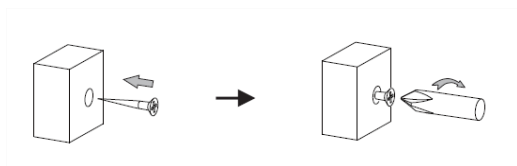

ASSEMBLAGE

FR



Étape 4

Positionnez le panneau latéral droit en vous assurant qu'il s'emboîte parfaitement au panneau arrière puis vissez les 2 parties ensemble.

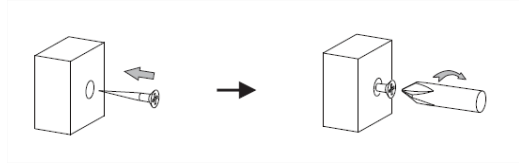

Étape 5

Positionnez la partie inférieure du banc, en vérifiant qu'il s'emboîte parfaitement au plancher ainsi qu'au panneau latéral. Les panneaux chauffants doivent être orientés vers la porte.

Raccordez entre elles les prises électriques situées à l'arrière du banc. Enfin positionnez la partie supérieure du banc et assurez-vous qu'il repose bien sur les guides horizontaux fixés au panneau latéral et arrière.



Étape 6

Positionnez le banc supérieur et vissez le sur sas partie arrière pour éviter tout mouvement.

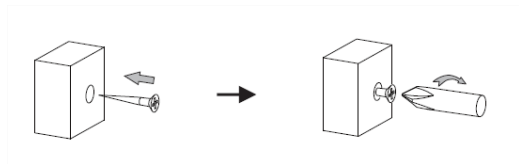

MODÈLE RECTANGULAIRE



Étape 7

Installez maintenant la facade avant du sauna. Elle vient s'emboîter à l'aide de pattes de blocage.

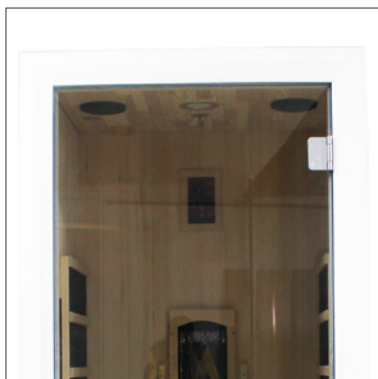
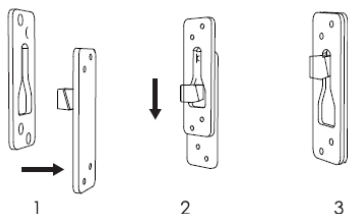

Étape 8

Après avoir dégagé les câbles vers l'extérieur de la cabine, positionnez le toit au dessus de la cabine avec précaution afin de ne pas endommager la sonde de température.



Étape 9

Raccordez les câbles au boîtier de contrôle selon leur code (Câble A → Load A, Câble B → Load B, ...). Les câbles restants doivent être connectés en respectant le nombre de broches présentes sur chaque connecteur. Une fois les branchements effectués, posez sur le toit le contre-plaqué de protection.* Certains câbles ne se branchent à rien en fonction des options disponibles dans votre cabine.



ASSEMBLAGE

Étape 10

Installez le dossier confort sur les supports de part et d'autre du panneau infrarouge central.

FR



* Après vérification du bon état de fonctionnement de votre sauna, nous vous recommandons de bloquer la partie en contreplaqué du toit au panneau supérieur à l'aide de vis. Le sauna pouvant atteindre des températures très élevées, il n'est pas rare que cette partie montre des variations de forme, en particulier sur les angles.

Attention, il faudra retirer les vis si vous avez besoin de réaliser une maintenance.

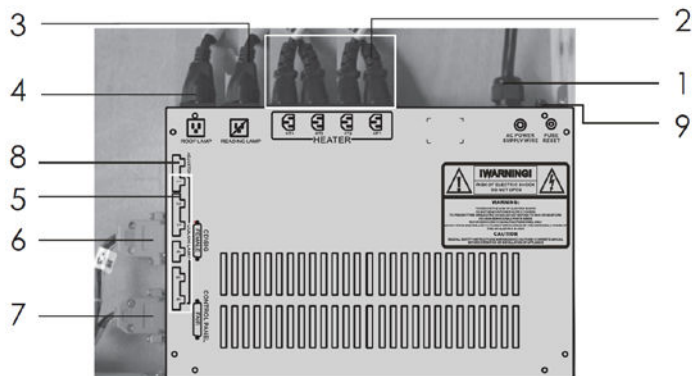

1	ALIMENTATION PRINCIPALE	alimentation principale du sauna
2	CHAUFFAGE	Câble de sortie d'alimentation des radiateurs (HT1, HT2, HT3, Ht4)
3	LAMPE DE LECTURE	câble de sortie d'alimentation de la lampe de lecture
4	LAMPE DE TOIT	câble de sortie d'alimentation du plafonnier (sur certains modèles)
5	LAMPE COULEUR	câble de sortie d'alimentation de la lampe de couleur (facultatif)
6	CTRL	panneau de commande connexion
7	CD/SIG	groupe de câble de signal
8	RÉGLER	ajuster la couleur
9	FUSIBLE	réinitialisation du fusible

UTILISATION

Description du panneau de contrôle

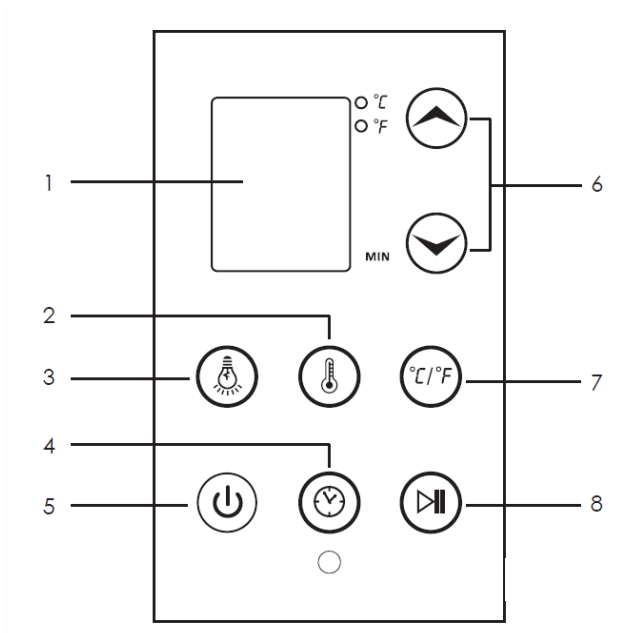

1	Écran d'affichage	Affiche la température et le temps restant
2	Bouton de température	Permet d'ajuster la température
3	Bouton lumière	Allume / etteint l'éclairage
4	Bouton Heure	Permet d'ajuster la durée
5	Bouton d'alimentation	Allume / etteint le sauna
6	Bouton Ajuster	Permet de changer les valeurs de température et de durée
7	Type de température	Permuter l'affiche entre °C et °F
8	Début/Arrêt du travail	Permet de contrôler les fonctions du sauna

UTILISATION

Guide d'utilisation

Passez en revue les contre-indications médicales et les consignes de sécurité. Si vous avez un doute quant à la possibilité d'utiliser votre sauna infrarouge, consultez votre médecin. Si vous commencez à vous sentir mal durant votre séance, sortez immédiatement de votre sauna.

FR

1. Réglez la température de votre sauna entre 40 et 50 °C.
2. Le sauna préchauffe en 15 à 25 minutes (Magnesium) ou Quartz (5 à 10 minutes). Nous vous recommandons d'ajouter ce temps de préchauffage au temps de votre séance. Exemple : vous voulez faire une séance de 30 minutes, programmez 45 minutes et rentrez dans la cabine une fois que le sauna sera chaud. Profitez du temps de chauffe pour prendre une douche ou un bain avant la séance et n'oubliez pas de vous sécher.
3. Profitez du temps de chauffe pour prendre une douche ou un bain chaud avant la séance.
4. Quand la température choisie sera atteinte, les appareils de chauffage se mettront en veille de façon à maintenir une température constante.
5. Buvez de l'eau avant, pendant et après la séance. Cela vous permettra d'équilibrer la perte d'eau par sudation.
6. Pour absorber la transpiration et garder votre sauna sec, il est conseillé de disposer une serviette sur le banc et le sol de la cabine. Gardez une troisième serviette à proximité pour enlever l'excès de transpiration.
7. La sudation commencera entre 6 et 15 minutes après le début de la séance (selon les personnes). Nous vous recommandons de ne pas dépasser 30 minutes de séance et de vous éponger régulièrement afin d'éviter de mouiller les émetteurs, ainsi que d'abîmer prématurément le bois.
8. Vous pouvez ouvrir la porte à n'importe quel moment pour introduire de l'air frais pendant votre séance. La propriété unique du chauffage infrarouge consiste à chauffer directement l'organisme sans réchauffer l'air ambiant. Cela vous permet de pratiquer une séance avec la porte entrouverte sans minimiser ses effets.
9. Après la séance, vous pouvez laisser votre corps transpirer encore un peu en restant dans le sauna éteint, porte ouverte, avant de prendre une douche tiède pour vous débarrasser des toxines.

Conseils

- Pour de beaux cheveux, vous pouvez les enduire d'huile (de jojoba par exemple) ou d'un soin et les envelopper dans une serviette. La séance terminée, lavez-les avec un shampoing extra doux.
- Pour apaiser les tensions musculaires, massez-vous les zones endolories pendant la séance.
- Profitez de ce bain de chaleur pour étirer vos muscles en douceur.
- Aux premiers signes de froid, augmentez la fréquence de vos séances pour activer votre système immunitaire.

UTILISATION

Valeurs par défaut	Raisons possibles	Contre-mesure
Le voyant lumineux de l'alimentation ne fonctionne pas	Le connecteur n'est pas correctement branché	Vérifiez le connecteur ou remplacez-en un nouveau
	Pas d'entrée d'alimentation	Poussez le circuit (surtout s'il y a une entrée d'alimentation)
	Le voyant est cassé	Remplacer le panneau de circuit
Le voyant lumineux de la fonction ne fonctionne pas	Le voyant de chauffage est cassé	Veillez insérer l'antenne dans le terminal ou placer l'antenne dans une zone ouverte
	Le circuit imprimé ou les composants sont cassés	Remplacer le circuit imprimé
	Le capteur de température est cassé	Vérifiez si la connexion est desserrée et remplacez-la
Le radiateur infrarouge ne chauffe pas	Le radiateur est cassé	Remplacer par un neuf Des mêmes spécifications
	La jonction de fil ou le fil de l'élément chauffant est desserré	Vérifiez et serrez-les
	Le capteur de température est cassé	Vérifiez si la jonction du capteur de température est desserrée et remplacez-la
	Le circuit imprimé du relais ne fonctionne pas	Remplacer le circuit imprimé
Odeur du sauna	Les problèmes du circuit	1) Il y a un clin d'œil autour, retirez-le 2) La température de certains radiateurs est trop élevée, coupez l'alimentation électrique, remplacez-la. 3) Les pièces du circuit sont cassées

ENTRETIEN & GARANTIE

Entretien

1. Débranchez votre sauna.
2. Utilisez un aspirateur pour retirer toutes les poussières des interstices du bois.
3. Nettoyez la cabine avec une serviette en coton humide, si nécessaire utilisez une petite quantité de savon. Rincez en utilisant une serviette humide.
4. Essuyez avec une serviette sèche.

ATTENTION

N'utilisez pas de benzène, d'alcool, de produits chimiques ou de nettoyeurs forts sur le sauna car les produits chimiques peuvent endommager le bois et la couche de protection qui se trouve sur le bois. Ne pas pulvériser d'eau sur votre sauna.

Conseil pratique :

Afin de conserver longtemps votre sauna, nous vous conseillons d'appliquer de l'huile de lin sur les bancs, les dossiers et le sol de votre cabine avec un chiffon non pelucheux.

Si le sol ou le banc de votre sauna est marqué par des traces indélébiles, poncez-le légèrement à l'aide d'un papier de verre.

Garantie

Les éléments électroniques composant les saunas sont garantis 2 ans. Et la boiserie 4 ans. La date d'entrée en vigueur de la garantie est la date d'expédition (correspondant à la date d'édition de la facture).

La garantie ne s'applique pas dans les cas suivants :

- Dysfonctionnement ou dommage résultant d'une installation, d'une utilisation ou d'une réparation non conforme aux consignes de sécurité.
- Dysfonctionnement ou dommage résultant de conditions impropres à l'usage initialement prévu de l'appareil.
- Dommage résultant d'une négligence, d'un accident ou d'un cas de force majeure (orage et intempérie).
- Dysfonctionnement ou dommage résultant de l'utilisation d'accessoires non autorisés.

La garantie ne prend pas en charge les frais liés à un rapatriement de la cabine ou d'une partie de ses composants dans nos ateliers. Dans le cadre de la garantie, en cas de panne, les pièces jugées défectueuses par nos techniciens seront échangées. Les informations et explications nécessaires à leur installation seront fournies par l'un de nos techniciens. Les frais liés à l'emploi d'une main d'oeuvre tierce ne pourront être pris en charge par *nos services*.

RECOMMENDATIONS

- Install the sauna on a perfectly flat surface.
- The sauna must remain in a dry area. Do not use it near a source of water (bath, damp floor, swimming pool).
- Do not use liquid cleaning products. Disconnect the sauna before cleaning and use a wet rag. (see Maintenance section)
- Protect the sauna's electrical cable to avoid it being crushed or pinched.
- Prior to replacing certain components, ensure that they are specified by the manufacturer or that they have the same features as the original parts. Incorrect replacement can cause a fire, a short circuit or damage to the sauna. We strongly recommend using a qualified technician.
- To avoid the risk of burns or electric shocks, do not use any metal tools and do not touch the infrared emitters.
- Do not get wet in the sauna.
- Do not put animals in the sauna.
- Do not dry linen in the sauna (fire hazard)
- Do not leave the sauna switched on without supervision.
- Do not leave the sauna switched on for more than 3 hours at a time to avoid premature deterioration of the equipment. After 3 hours continuous usage, switch off the sauna for at least one hour.
- We recommend that you do not install a locking system on the sauna door.
- Check compliance of your electrical installation prior to connecting your sauna to the power supply.

SAFETY INSTRUCTIONS

IMPORTANT: Please read the safety instructions carefully before installing and using your sauna cabin. They are essential for your safety, so please adhere strictly to them.

Beware of hyperthermia, heat stroke or heat exhaustion which can be caused or aggravated by non-compliance with the safety instructions. Symptoms are fever, a rapid pulse, dizziness, fainting, lethargy and numbness in all or part of the body. The effects are: reduced awareness of the heat, ignorance of imminent risks, loss of consciousness.

The sauna must not be used by:

- Children under 6 years of age.
- People with severe reactions to sunlight.
- Elderly or disabled people.
- People with previous medical conditions such as heart disease, high or low blood pressure, blood circulation problems or diabetes without prior medical advice.
- Pregnant women. Excessive temperature can endanger the foetus.
- Persons suffering from dehydration, open sores, eye disorders, burns or sunstroke.

Children between 6 and 16 years of age may use the sauna provided that they are continuously supervised by a responsible adult and that the temperature does not exceed 60°C (140°F).

In the event of problems involving health, medication or injury to muscles or ligaments, do not use the sauna without previously consulting a doctor and obtaining approval.

If surgical implants are worn, do not use the sauna without previously consulting a doctor and obtaining his approval.

Do not use the sauna after strenuous activity.

Wait 30 minutes for your body to cool down.

Do not spend more than 40 minutes in the sauna at any one time.

Do not consume alcohol or drugs before or during the session.

Do not sleep in the sauna when it is in operation.

To avoid the risk of overheating, connect your sauna to a sufficiently powerful electrical outlet and do not connect other electrical equipment to the same wall socket.

To avoid any risk of electrocution or damage to the sauna, do not use it:

- During thunderstorms.
- If the electrical cable is damaged, it must be replaced by a qualified person.
- If the electrical cable overheats, it must be checked by a qualified person.
- If you have to change a bulb, wait until the sauna is switched off and cooled down.

Dry your hands before connecting or disconnecting the electricity.

Never work with wet hands or feet.

Do not switch the electricity or the heating system rapidly on or off as this could damage the electrical system.

Do not try to repair the sauna by yourself without the agreement of the sauna's distributor or manufacturer.

Unauthorised attempts to repair it will invalidate the manufacturer's warranty.

To avoid any risk of short-circuiting:

- No liquid should touch the infrared emitters.
- No hard objects should knock against the emitters and risk breaking them.

Do not use any type of detergent inside the sauna.

Do not pile up or store objects inside or on top of the sauna.

Do not place flammable materials or chemical agents near the sauna.

DESCRIPTION

General features

- Control panels with digital display
- Infrared emitters with panelling for improved protection.
- MP3/AUX/BLUETOOTH dock and 2 speakers
- Temperature adjustable from 18°C to 60°C
- Timer adjustable from 1 to 60 minutes
- Interior and exterior light fittings
- Door and window(s) made of safety glass
- Ventilation grille
- 2 year warranty electronic and 4 years warranty wood

Operating conditions

- Temperature from 15°C to 38°C
- Humidity = 80%
- Power supply 220/230V~50Hz

Certifications



Complies with current European standards.



Manufacturing process uses no heavy metals.

Package contents

General :

- 1 x Installation & user handbook
- 1 x Pre-installed MP3/AUX/BLUETOOTH dock and 2 speakers
- 1 x Door handle (interior and exterior component)

Specific :

- A. Ceiling protection
- B. Ceiling
- C. Side or Rear
- D. Front + Door
- E. Seating
- F. Seating support
- G. Floor

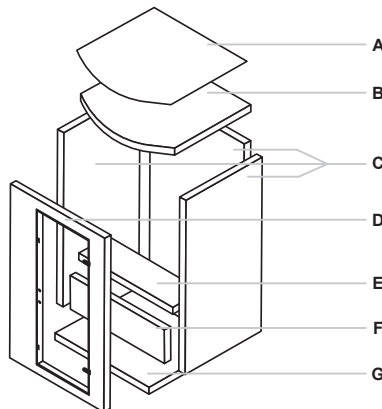

INSTALLATION

Read the assembly instructions carefully before starting.

Choice of location

France-Sauna saunas are designed solely for interior installation.

Select a space:

- Inside, in a dry area, on a flat stable surface that can support the weight of your sauna.
- The height must be sufficient for you to reach the ceiling and carry out electrical connections and maintenance (Minimum 20cm).
- Away from any source of water, flames or flammable materials.

Practical advice

- Note that sauna assembly requires two or three adults.
- Clearly identify each panel before you begin
- During assembly, position your sauna's mains cable so that it is easily accessible.
- Note that there are variations between the models.

RECTANGULAR DESIGN



Step 1

Start by positioning the flooring on the ground at the location where you wish to install the sauna. The front part of the panel can be recognised by the absence of an electrical connector.



Step 2

Install the rear panel in the groove in the flooring.



Step 3

Position the left side panel in the groove in the flooring, ensuring that it slots perfectly into the rear panel.

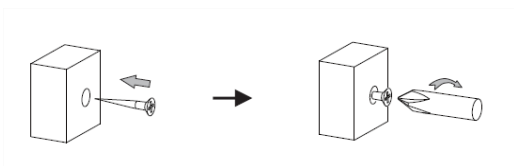

ASSEMBLY



Step 4

Position the right side panel, making sure that it fits perfectly into the rear panel, then screw the 2 parts together.

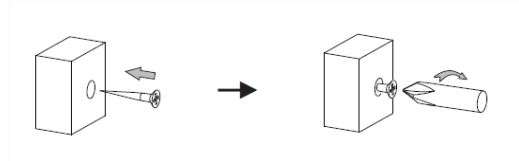

Step 5

Position the lower part of the bench, ensuring that it slots perfectly into the flooring as well as the side panels. The heating panels must be aligned towards the door.

Connect the electrical plugs located behind the bench. Finally, position the upper part of the bench, ensuring that it rests securely on the horizontal guides fixed to the rear and side panel.



Step 6

Position the upper bench and screw it to the rear part to avoid any movement.

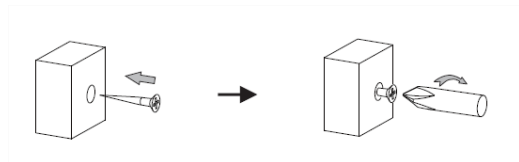

RECTANGULAR DESIGN



Step 7

Now install the front panel of the sauna. It fits together using locking tabs.

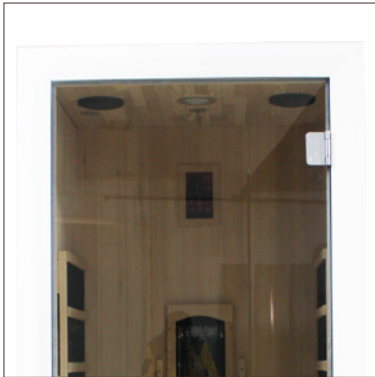
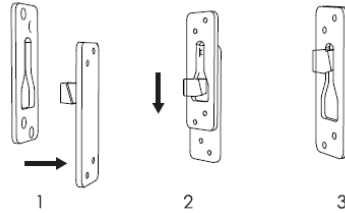

Step 8

After clearing the cables to the outside of the cabin, position the roof above the cabin carefully so as not to damage the temperature sensor.



Step 9

Connect the cables to the control box according to their code (Cable A → Load A, Cable B → Load B, ...). The remaining cables must be connected respecting the number of pins present on each connector.

Once the connections have been made, place the protective plywood on the roof.*

Some cables do not connect to anything depending on the options available in your cabin.



ASSEMBLY



Step 10

Install the comfort backrest on the supports on either side of the central infrared panel.

EN

** After checking that your sauna is in good working order, we recommend that you secure the plywood part of the roof to the top panel using screws. As the sauna can reach very high temperatures, it is not uncommon for this part to show variations in shape, especially on the angles.*

Please note, the screws will have to be removed if you need to carry out maintenance.

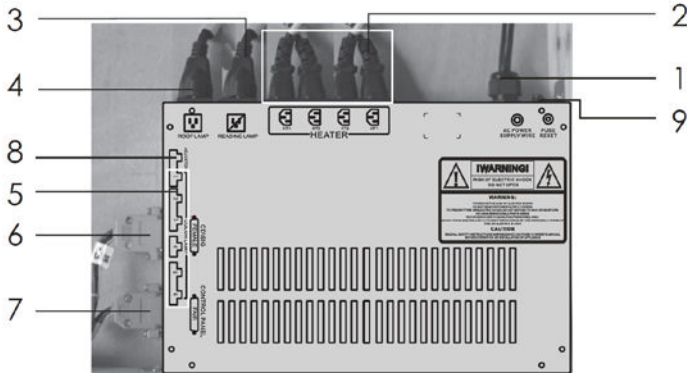

1	MAIN POWER	sauna main power supply
2	HEATER	Radiator power output cable (HT1, HT2, HT3, Ht4)
3	READING LAMP	reading lamp power output cable
4	ROOF LAMP	dome light power output cable (on some models)
5	COLOR LAMP	color lamp power output cable (optional)
6	CTRL	control panel connection
7	CD/GIS	signal cable group
8	ADJUST	adjust color
9	FUSE	fuse reset

USING THE SAUNA

Description du panneau de contrôle

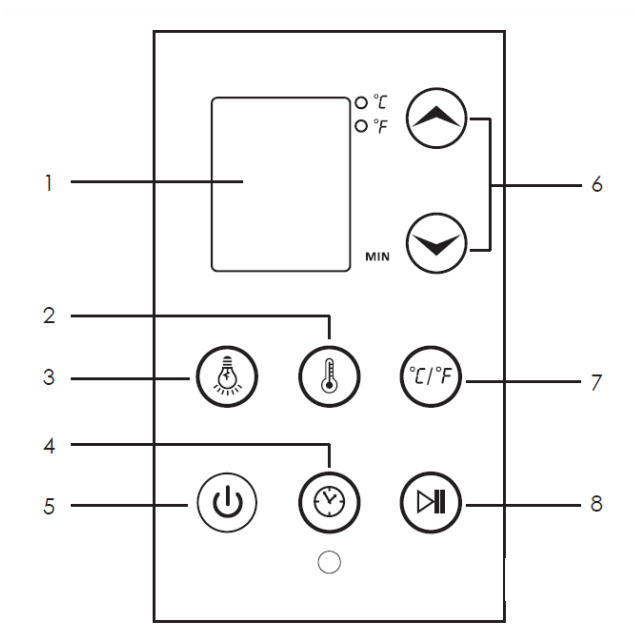

1	Display screen	Displays temperature and remaining time
2	temperature button	Allows you to adjust the temperature
3	button light	Turn on/off the lighting
4	Time button	Allows you to adjust the duration
5	power button	Turn on/off the sauna
6	Adjust button	Allows you to change the temperature and time values
7	Type of temperature	Switch the display between °C and °F
8	Start/Stop work	Controls sauna functions

USING THE SAUNA

Operating instructions

Review the medical contraindications and safety instructions. Consult your doctor if you have any doubts concerning the possible use of your infrared sauna. If you start to feel ill during your session, leave your sauna immediately.

1. Adjust your sauna's temperature to between 40 and 50°C.
2. The sauna preheats in 15 to 25 minutes (Magnesium) or Quartz (5 to 10 minutes). We recommend that you add this preheating time to the duration time of your session. Example: for a 30 minute session, programme 45 minutes and re-enter the cabin once the sauna is hot. Enjoy the heating time for a shower or bath before the session and be sure to dry yourself.
3. Make use of the pre-heating time to have a shower or warm bath before the session.
4. When the required temperature is reached, the heating equipment will go on stand-by so as to maintain a constant temperature.
5. Drink water before, during and after the session. This will help compensate for the loss of water through sweating.
6. To absorb perspiration and keep your sauna dry, it is advisable to place a towel on the bench and one on the cabin floor. Keep a third towel close at hand to remove excess perspiration.
7. Sweating will begin between 6 and 15 minutes after the session starts. We recommend you do not exceed 30 minutes in the sauna and dry you regularly to avoid wetting the issuers, as well as damaging the wood prematurely.
8. You can open the door at any time to introduce fresh air during your session. Infrared heating's unique property is to directly heat the body without heating the ambient air. This allows you to enjoy a session with the door ajar without minimising its effects.
9. After the session, you can allow your body to perspire further by remaining in the switched-off sauna with the door open prior to having a warm shower to get rid of toxins.

Tips

- For beautiful hair, you can cover it with oil (jojoba, for example) or a care product, and wrap it in a towel. When the session is over, wash it with a very gentle shampoo.
- To soothe away your aches and pains, massage the painful areas during the session.
- Take advantage of this thermal bath to gently stretch your muscles.
- At the first signs of cold weather, increase the frequency of your sessions to activate your immune system.

MAINTENANCE

IMPORTANT: Disconnect the cabin's power supply cable before undertaking any work.

Defaults	Possible reasons	Countermeasure
Indicator light for powersupply not working	The connector is not connected properly	Check the connector or replace a new one
	No power supply input	Check the circuitry (especially weather there is power supply input)
	Indicator light is broken	Replace the circuitry panel
Indicator light for function is not working	The heating indicator light is broken	Please insert the antenna in terminal or place the antenna un open area
	The circuit board or components are broken	Replace the circuit board
	The temperature sensor is broken	Check if the connect is loosen and replace it
Infrared Heater not heating up	The heater is broken	Replace with a new one Of the same specifications
	The wire junction or the heater's wire is loosen	Check and make them tight
	The temperature sensor is broken	Check if junction of the temperature sensor is loosen and replace it
	The circuit board of the relay is not work	Replace the circuit board
Odor from the sauna	The circuit's problems	1) There is eyewinker around, remove it 2) Some heater's temperature over high,cut off the power supply,replace it. 3) Parts on the circuitry is broken

SERVICING & WARRANTY

Servicing

1. Disconnect your sauna.
2. Use a vacuum cleaner to remove dust from crevices in the woodwork.
3. Clean the cabin with a damp cotton cloth and use a small amount of soap if necessary. Rinse with a damp cloth.
4. Wipe with a dry cloth.

IMPORTANT

Do not use benzene, alcohol, chemical agents or strong detergents on the sauna since chemical products can damage the wood and its protective coating. Do not spray water on your sauna.

Practical advice:

To extend the life of your sauna, we recommend that you apply linseed oil to the benches, back rests and flooring of your cabin with a lint-free cloth.

If your sauna's flooring or bench are indelibly marked, rub them lightly with sandpaper.

Warranty

All the components of France-Sauna saunas are guaranteed for 2 years and wood 4 years. The warranty comes into force on the date of dispatch (corresponding to the date the invoice is issued).

The warranty does not apply in the following cases:

- Malfunction or damage arising from installation, usage or repair that are not in compliance with the safety instructions.
- Malfunction or damage arising from conditions that are unsuitable for the equipment's originally intended purpose.
- Damage arising from negligence, accident or force majeure (thunderstorm or bad weather).
- Malfunction or damage arising from the use of non-authorized accessories.

The warranty does not cover the costs linked to returning the cabin or part of its components to our workshops of.

Under the warranty, in the event of a breakdown, the items deemed defective by our technicians will be exchanged.

Information and explanations required for their installation will be provided by one of our technicians.

Costs linked to the use of subcontract labour provided by a third party cannot be covered by France-Sauna.

RECOMENDACIONES

- Instalar la sauna en un suelo perfectamente plano.
- La sauna debe estar en un lugar seco. No utilizarla cerca de un punto de agua (bañera, suelo húmedo, piscina).
- No utilizar productos limpiadores líquidos. Desconectar la sauna antes de proceder a la limpieza y utilizar un paño húmedo (ver cap. Mantenimiento).
- Proteger el cable eléctrico de la sauna para evitar que se aplaste o quede pillado.
- Antes de proceder a la sustitución de ciertas piezas, asegúrese de que estén especificadas por el fabricante o que tengan características parecidas a las piezas de origen. Una sustitución inadecuada puede ocasionar un incendio, un cortocircuito o el deterioro de la sauna. Le recomendamos encarecidamente que llame a un técnico capacitado.
- Para evitar los riesgos de quemaduras o de descargas eléctricas, no utilice ninguna herramienta metálica y no toque los emisores infrarrojos.
- No entre mojado en la sauna.
- Ne meta animales en la sauna.
- No ponga a secar ropa en la sauna (riesgo de incendio).
- No deje la sauna encendida sin vigilancia.
- No deje la sauna encendida más de 3 horas seguidas bajo pena de degradar el equipo de forma prematura.
- Tras 3 horas de uso continuo, apague la sauna durante al menos una hora.
- Le recomendamos que no instale un sistema de cierre en la puerta de la sauna.
- Verificar la conformidad de su instalación eléctrica antes de proceder a la conexión eléctrica de su sauna.

SEGURIDAD

ATENCIÓN: Por favor, lea atentamente las recomendaciones de seguridad antes de instalar y utilice su cabina de sauna. Son esenciales para su seguridad, por favor respételas rigurosamente.

Atención a la hipertermia, insolación y golpe de calor que pueden ser provocados o acentuados por el incumplimiento de las normas de seguridad. Los síntomas son fiebre, aceleración del pulso, vértigo, desvanecimiento, letargo, entumecimiento del cuerpo o de una parte del cuerpo. Los efectos: dejar de percibir el calor, desconocimiento del riesgo inminente, pérdida de consciencia.

No deben utilizar la sauna:

Los niños de menos de 6 años.

Las personas que tienen reacciones fuertes a los rayos del sol.

Las personas mayores o inválidas.

Las personas que tienen antecedentes médicos como enfermedades cardíacas, hipertensión/hipotensión, problemas de circulación sanguínea o diabetes sin opinión médica previa.

Las mujeres embarazadas. Una temperatura excesiva puede ser peligrosa para el feto.

Las personas que sufren deshidratación, heridas abiertas, enfermedades de los ojos, quemaduras, golpe de sol.

Los niños entre 6 y 16 años pueden utilizar la sauna con la condición de que estén bajo la vigilancia constante de un adulto responsable y que la temperatura no sobrepase los 60°C (140°F).

En caso de problemas de salud, de toma de medicamentos, de lesión muscular o de ligamentos, no utilizar la sauna sin consulta y acuerdo previo de un médico.

En caso de llevar implante quirúrgico no utilizar la sauna sin consulta y acuerdo previo de un cirujano.

No utilizar la sauna después de un esfuerzo intenso. Espere 30 minutos a que su cuerpo enfríe.

No hacer sesiones de sauna de más de 40 minutos.

No consumir alcohol o drogas antes o durante la sesión.

No dormir en la sauna cuando está en funcionamiento.

Para evitar los riesgos de recalentamiento, enchufe su sauna a una toma de corriente suficientemente potente y no conecte otros aparatos eléctricos a la misma toma mural.

Para evitar cualquier riesgo de electrocución o de deterioro de la sauna, no utilizar la sauna:

En caso de tormenta.

Si el cable eléctrico está dañado, deberá ser reemplazado por una persona capacitada.

Si el cable eléctrico está recalentado, deberá ser verificado por una persona capacitada.

Si tiene que cambiar una bombilla, espere a que la sauna esté apagada y enfríe.

Séquese las manos antes de conectar o desconectar la corriente. No actúe nunca con las manos o los pies mojados.

No encender y apagar frenéticamente la corriente o el sistema de calefacción porque ello podría causar daños al sistema eléctrico.

No trate de reparar la sauna usted mismo sin el acuerdo del distribuidor o del fabricante de la sauna. Los intentos de reparaciones no autorizadas anularán la garantía del fabricante.

Para evitar cualquier riesgo de cortocircuito:

Ningún líquido debe tocar los emisores infrarrojos.

Ningún objeto debe golpear los emisores y arriesgar que se rompan.

No utilizar ningún tipo de detergente en el interior de la sauna.

No apilar o almacenar objetos en el interior o sobre la sauna. No almacenar materiales inflamables o agentes químicos cerca de la sauna.

DESCRIPCIÓN

Características generales

- Paneles de control con visualización digital
 - Emisores infrarrojos de carbono con revestimiento para una mejor protección
 - Lector MP3/AUX/BLUETOOTH y 2 altavoces
 - Temperatura ajustable de 18°C a 60°C
 - Tiempo ajustable de 1 a 60 minutos
 - Luminarias interiores y exteriores
 - Puerta y ventana(s) de vidrio de seguridad
 - Rejilla de ventilación
 - Garantía 2 años electrónica, 4 años carpintería
-
- **Condiciones de utilización**
 - Temperatura de 0°C a 38°C
 - Humedad ≤ 80%
 - Alimentación 220/230V~50Hz

Certificaciones



Conformidad con las normas europeas vigentes.



El proceso de fabricación no utiliza metales pesados

Contenido de los paquetes

Común:

- 1 x manual de instalación y de utilización
- 1 x Lector MP3/AUX/BLUETOOTH y 2 altavoces preinstalados
- 1 x asa de puerta (parte interna y externa)

Específico:

- A. Protección techo
- B. Techo
- C. Paneles
- D. Fachada + Puerta
- E. Asientos
- F. Soporte de los asientos
- G. Suelo

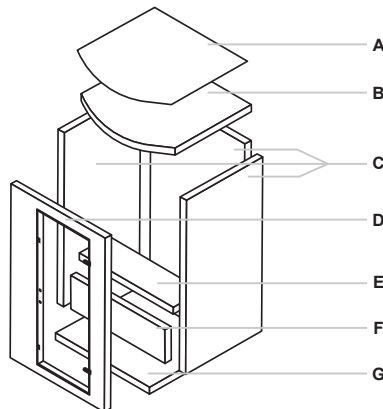

INSTALACIÓN

Lea atentamente las instrucciones de montaje antes de empezar el ensamblaje.

Elección del emplazamiento

Estas saunas están previstas únicamente para una instalación en interior.

Elija un espacio:

- En el interior, seco, sobre un suelo plano y estable que pueda soportar el peso de su sauna.
- La altura deber ser suficiente para permitirle acceder al techo y realizar las conexiones eléctricas y el mantenimiento. (20cm)
- Alejada de toda fuente de agua, de llama o de sustancias inflamables.

Consejos prácticos

- Tenga en cuenta que el montaje de la sauna requiere dos o tres adultos.
- Identifique claramente cada panel antes de comenzar.
- Durante el montaje, coloque el cable de alimentación de la sauna de forma que sea fácilmente accesible.
- Tenga en cuenta que existen variaciones según los modelos.

ES

MODELO ANGULAR



Etapa 1

Comience por colocar el suelo de la sauna sobre el suelo o el lugar en el que desea instalar la sauna. La parte delantera del panel se distingue por la ausencia de conector eléctrico.



Etapa 2

Instale el panel trasero en la ranura del suelo. Tenga cuidado de sujetar bien el panel.



Etapa 3

Coloque el panel lateral izquierdo, asegurándose de que encaje perfectamente en el panel trasero, luego atornille las 2 partes juntas.

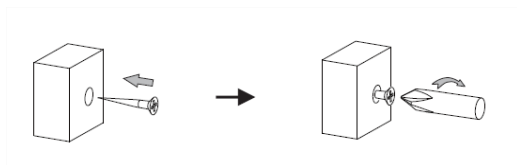

ENSAMBLAJE



Etapa 4

Coloque el panel lateral derecho, asegurándose de que encaje perfectamente en el panel trasero, luego atornille las 2 partes juntas.

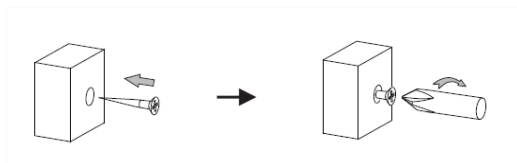

Etapa 5

Coloque la parte inferior del banco verificando que encaje perfectamente en el suelo, así como en el panel lateral. Los paneles calefactores deben estar orientados hacia la puerta.

Conecte entre ellas las tomas eléctricas situadas en la parte trasera del banco. Finalice colocando la parte superior del banco y asegúrese de que reposan bien sobre las guías horizontales fijadas en el panel lateral y trasero.



Etapa 6

Coloque la bancada superior y atorníllela a la parte trasera para evitar cualquier movimiento.

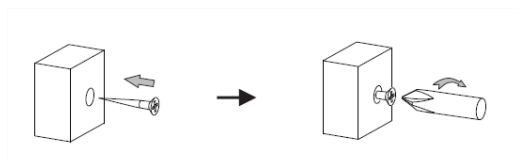

MODELO ANGULAR



Etapa 7

Ahora instale el panel frontal de la sauna. Se ajusta mediante lengüetas de bloqueo.

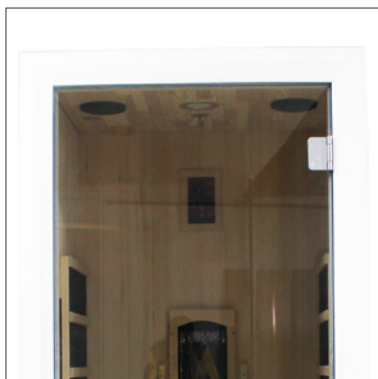
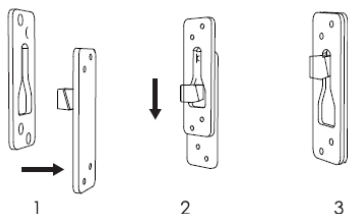

Etapa 8

Después de liberar los cables hacia el exterior de la cabina, coloque el techo sobre la cabina con cuidado para no dañar el sensor de temperatura.



Etapa 9

Conecte los cables a la caja de control según su código (Cable A → Carga A, Cable B → Carga B, ...).

El resto de cables deben conectarse respetando el número de pines presentes en cada conector.

Una vez realizadas las conexiones, coloque el contrachapado de protección en el techo.*

Algunos cables no se conectan a nada dependiendo de las opciones disponibles en su cabina.



ENSAMBLAJE



Etapa 10

Instale el respaldo confort en los soportes a ambos lados del panel infrarrojo central.

** Después de comprobar que su sauna funciona correctamente, le recomendamos que fije la parte de madera contrachapada del techo al panel superior con tornillos. Como la sauna puede alcanzar temperaturas muy altas, no es raro que esta parte muestre variaciones en la forma, especialmente en los ángulos. Tenga en cuenta que tendrá que quitar los tornillos si necesita realizar el mantenimiento.*

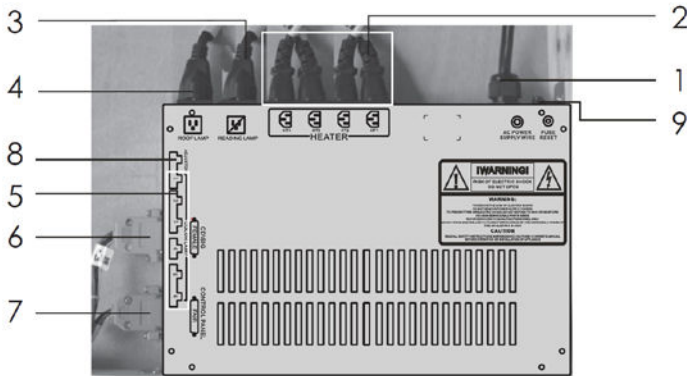

1	PODER PRINCIPAL	fuelle de alimentación principal de la sauna
2	CALENTADOR	Cable de salida de alimentación del radiador (HT1, HT2, HT3, Ht4)
3	LAMPARA DE LECTURA	cable de salida de alimentación de la lámpara de lectura
4	LÁMPARA DE TECHO	cable de salida de alimentación de la luz del techo (en algunos modelos)
5	LÁMPARA DE COLOR	cable de salida de alimentación de la lámpara de color (opcional)
6	CONTROL	conexión del panel de control
7	CD/SIG	grupo de cables de señal
8	AJUSTAR	ajustar el color
9	FUSIBLE	restablecer fusible

UTILIZACIÓN

Description du panneau de contrôle

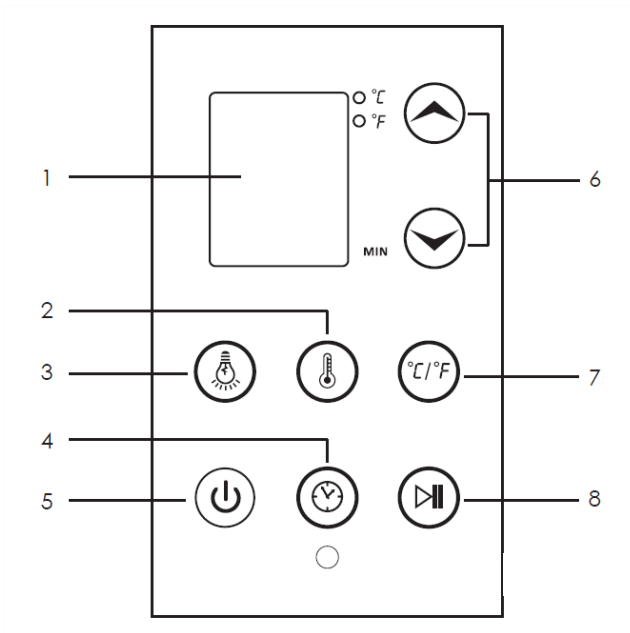

1	Pantalla de visualización	Muestra la temperatura y el tiempo restante
2	botón de temperatura	Le permite ajustar la temperatura
3	botón de luz	Encender/apagar la iluminación
4	Botón de tiempo	Le permite ajustar la duración.
5	botón de encendido	Encender/apagar la sauna
6	Botón de ajuste	Le permite cambiar los valores de temperatura y tiempo
7	Tipo de temperatura	Cambiar la visualización entre °C y °F
8	Iniciar/Detener trabajo	Controla las funciones de la sauna

UTILIZACIÓN

Guía de utilización

Revise las contraindicaciones médicas y las instrucciones de seguridad. Si tiene alguna duda en cuanto a la posibilidad de utilizar su sauna infrarroja, consulte a su médico.

Si comienza a sentirse mal durante la sesión, salga inmediatamente de la sauna.

1. Ajuste la temperatura de la sauna entre 40 y 50 C°.
2. La sauna se precalienta en 15 a 25 minutos (magnesio) o cuarzo (5 a 10 minutos). Le recomendamos añadir este tiempo de precalentamiento al tiempo de su sesión. Ejemplo: quiere hacer una sesión de 30 minutos, programe 45 minutos y entre en la cabina una vez que la sauna esté caliente. Aproveche el tiempo de calentamiento para ducharse o bañarse antes de la sesión y no olvide secarse.
3. Aproveche el tiempo de calentamiento para ducharse o bañarse antes de la sesión.
4. Cuando se alcance la temperatura elegida, los aparatos de calentamiento se pondrán en suspensión para mantener una temperatura constante.
5. Beba agua antes, durante y después de la sesión. Ello le permitirá equilibrar la pérdida de agua por sudoración.
6. Para absorber la transpiración y mantener la sauna seca, es aconsejable disponer de una toalla sobre el banco y el suelo de la cabina. Tenga una tercera toalla cerca para quitar el exceso de transpiración.
7. La sudoración comenzará entre 6 y 15 minutos después del inicio de la sesión. Le recomendamos que no supere los 30 minutos de sesión y que se limpie el sudor regularmente para evitar mojar los emisores, así como estropear prematuramente la madera.
8. Puede abrir la puerta en cualquier momento para que entre aire fresco durante su sesión. La propiedad única del calentamiento infrarrojo consiste en calentar directamente el organismo sin recalentar el aire ambiente. Ello le permite llevar a cabo una sesión con la puerta entreaabierto sin minimizar sus efectos.
9. Tras la sesión, puede dejar que su cuerpo transpire un poco quedando en la sauna apagada, con la puerta abierta, antes de ducharse con agua tibia para eliminar las toxinas.

Consejos

- Para que el cabello se mantenga bonito, puede recubrir el cabello con aceite (de jojoba por ejemplo) o de un tratamiento y envolverlo en una toalla. Una vez que termine la sesión, lávelo con un champú extrasuave.
- Para reducir las tensiones musculares, masajee la zona dolorida durante la sesión.
- Aproveche este baño de calor para estirar suavemente sus músculos.
- Ante los primeros signos de frío, aumente la frecuencia de las sesiones para activar su sistema inmunitario.

MANTENIMIENTO

ATENCIÓN: Desconecte el cable de alimentación de la cabina antes de cualquier intervención.

valores predeterminados	Posibles razones	Contra medida
Luz indicadora de fuente de alimentación no funciona	El conector no está bien conectado	Verifique el conector o reemplace uno nuevo
	Sin entrada de fuente de alimentación	Check the circuitry (especialmente si hay entrada de fuente de alimentación)
	La luz indicadora está rota	Reemplace el panel de circuitos
La luz indicadora de la función no funciona	La luz indicadora de calentamiento está rota	Inserte la antena en la terminal o coloque la antena en un área abierta
	La placa de circuito o los componentes están rotos	Reemplace la placa de circuito
	El sensor de temperatura está roto.	Compruebe si la conexión está suelta y reemplácela.
Calentador infrarrojo no calienta	el calentador esta roto	Reemplace por uno nuevo de las mismas especificaciones
	La unión de cables o el cable del calentador está suelto	Revísalos y hazlos apretados.
	El sensor de temperatura está roto.	Compruebe si la unión del sensor de temperatura está suelta y reemplácela.
	La placa de circuito del relé no funciona.	Reemplace la placa de circuito
Olor de la sauna	Los problemas del circuito	1) Hay un guiño alrededor, retírelo 2) La temperatura de algunos calentadores es demasiado alta, corte la fuente de alimentación, reemplácela. 3) Las piezas del circuito están rotas.

MANTENIMIENTO Y GARANTÍA

MANTENIMIENTO

1. Desconecte su sauna.
2. Utilice un aspirador para retirar toda la suciedad de los intersticios de la madera.
3. Limpie la cabina con una toalla de algodón húmedo, si es necesario utilice un poco de jabón.
4. Aclare utilizando una toalla húmeda.
5. Seque con una toalla seca.

ATENCIÓN

No utilice benceno, alcohol, productos químicos o limpiadores fuertes en la sauna porque los productos químicos pueden dañar la madera y la capa de protección que se encuentra en la madera. No pulverizar agua en la sauna.

CONSEJO PRÁCTICO:

Con el fin de conservar su sauna durante mucho tiempo, le aconsejamos que aplique aceite de lino en los bancos, los respaldos y el suelo de su cabina con un pacho no afelpado. Si el suelo o el banco de la sauna está marcado con trazas indelebles, púlalas ligeramente con un papel de vidrio.

Garantía

Los elementos electrónicos que componen las saunas están garantizados 2 años. Y la carpintería 4 años.

La fecha de entrada en vigor de la garantía es la fecha de expedición (correspondiente a la fecha de edición de la factura).

La garantía no se aplica en los casos siguientes:

Mal funcionamiento o daño resultante de una instalación, de una utilización o de una reparación no conforme a las instrucciones de seguridad.

Mal funcionamiento o daño resultante de condiciones impropias al uso inicialmente previsto para el aparato.

Daño resultante de una negligencia, de un accidente o de un caso de fuerza mayor (tormenta e intemperie).

Mal funcionamiento o daño resultante de la utilización de accesorios no autorizados.

La garantía no asume los gastos relacionados con la repatriación de la cabina o de una parte de sus componentes a nuestros talleres. En el marco de la garantía, en caso de avería, las piezas consideradas defectuosas por nuestros técnicos se cambiarán. La información y las explicaciones necesarias para su instalación serán proporcionadas por uno de nuestros técnicos. Los gastos relacionados con el empleo de mano de obra tercera no podrá ser asumida por nuestros servicios.

AVVERTENZE

- Installare la sauna su una superficie perfettamente piana.
- La sauna deve rimanere asciutta. Non utilizzare vicino a fonti d'acqua (vasca da bagno, suolo umido, piscina).
- Non utilizzare dei prodotti detergenti liquidi. Spegnerne la sauna prima di procedere alla pulizia e utilizzare un panno umido. (vedere capitolo manutenzione).
- Proteggere il cavo elettrico della sauna per evitare che venga calpestato o piegato.
- Prima di procedere alla sostituzione di alcuni pezzi, assicuratevi che siano specificati dal produttore o che abbiano delle caratteristiche simili ai pezzi originali. Una cattiva sostituzione può provocare un incendio, un cortocircuito o un deterioramento della sauna. Vi consigliamo vivamente di ricorrere ad un tecnico qualificato.
- Per evitare il rischio di ustioni o di scariche elettriche, non utilizzare strumenti metallici e non toccare i trasmettitori a infrarossi.
- Non entrare bagnati nella sauna.
- Non mettere animali nella sauna.
- Non asciugare la biancheria nella sauna (rischio d'incendi).
- Non lasciare la sauna accesa senza sorveglianza.
- Non lasciare la sauna accesa per più di 3 ore consecutive per evitare il deterioramento prematuro delle attrezzature. Dopo 3 ore di utilizzo continuato, spegnere la sauna per almeno un'ora.
- Vi raccomandiamo di non installare dei sistemi di chiusura sulla porta della sauna.
- Verificare la conformità della vostra installazione elettrica prima di procedere all'allacciamento elettrico della vostra sauna.

SICUREZZA

ATTENZIONE: Siete pregati di leggere attentamente le istruzioni di sicurezza prima di installare e di utilizzare la vostra cabina sauna. Esse sono essenziali per la vostra sicurezza, siete pregati di rispettarle scrupolosamente.

Attenzione all'ipertermia, all'insolazione e al colpo di calore che possono essere provocati o accentuati dal mancato rispetto delle norme di sicurezza. I sintomi sono febbre, battito accelerato, vertigini, svenimento, letargia, intorpidimento del corpo o di una parte del corpo. Gli effetti: non percepire più il calore, ignoranza del rischio imminente, perdita di coscienza.

Non devono utilizzare la sauna:

I bambini con meno di 6 anni.

Le persone che hanno reazioni importanti ai raggi del sole.

Le persone anziane o invalide.

Le persone con una storia clinica come malattie cardiache, ipertensione/ipotensione, problemi di circolazione sanguigna o diabete senza aver consultato il medico.

Le donne in stato di gravidanza. Una temperatura eccessiva può essere pericolosa per il feto.

Le persone che soffrono di disidratazione, ferite aperte, malattie degli occhi, ustioni, insolazione.

I bambini tra i 6 e i 16 anni possono utilizzare la sauna a condizione che siano sotto il costante controllo di un adulto responsabile e che la temperatura non superi i 60°C (140°F).

In caso di problemi di salute, di assunzione di farmaci, di lesioni muscolari o dei legamenti, non utilizzare la sauna senza previa consultazione e consenso del medico.

In caso di impianti chirurgici non utilizzare la sauna senza previa consultazione e consenso del chirurgo.

Non utilizzare la sauna dopo uno sforzo intenso. Attendete 30 minuti che il vostro corpo si raffreddi.

Non fare una sessione di sauna per più di 40 minuti.

Non assumere alcol o droghe prima o durante la sessione.

Non dormire nella sauna quando è in funzione.

Per evitare il rischio di surriscaldamento, collegate la vostra sauna a una potente presa di corrente e non collegate altri dispositivi elettrici alla stessa presa a muro.

Per evitare qualsiasi rischio di folgorazione o deterioramento della sauna, non utilizzare la sauna:

In caso di temporale.

Se il cavo elettrico è danneggiato, dovrà essere sostituito da una persona qualificata.

Se il cavo elettrico è in sovraccarico, dovrà essere controllato da una persona qualificata.

Se dovete cambiare una lampadina, attendere che la sauna sia spenta e raffreddata.

Asciugatevi le mani prima di collegare o scollegare la corrente. Non agite mai con mani o piedi bagnati.

Non accendere e spegnere freneticamente la corrente o il sistema di riscaldamento, ciò potrebbe causare danni al sistema elettrico.

Non cercare di riparare la sauna da soli senza il consenso del distributore o del produttore della sauna. I tentativi non autorizzati di riparazione annulleranno la garanzia del produttore.

Per evitare ogni rischio di corto circuito:

Nessun liquido deve toccare i trasmettitori a infrarossi.

Nessun oggetto duro deve colpire i trasmettitori e rischiare di romperli.

Non utilizzare alcun tipo di detergente all'interno della sauna.

Non impilare o conservare oggetti all'interno o sulla sauna. Non conservare sostanze infiammabili o agenti chimici vicino alla sauna.

DESCRIZIONE

Caratteristiche generali

- Pannello di controllo con display digitale
 - Trasmettitori a infrarossi con pannellatura per una migliore protezione
 - Lettore MP3/AUX/BLUETOOTH e 2 altoparlanti
 - Temperatura regolabile da 18°C a 60°C
 - Tempo regolabile da 1 a 60 minuti
 - Luci interne ed esterne
 - Porta e finestra(e) in vetro di sicurezza
 - Griglia di ventilazione
 - 2 anni di garanzia elettronica, 4 anni falegnameria
-
- **Condizioni d'utilizzo**
 - Temperatura da 15°C a 38°C
 - Umidità ≤ 80%
 - Alimentazione 220/230V~50hz

Certificazioni



Conforme alle norme europee in vigore.



Il processo di produzione non utilizza metalli pesanti.

Contenuto dei pacchi

Comune:

- 1 x manuale di installazione & uso
- 1 x Lettore MP3/AUX/BLUETOOTH e 2 altoparlanti preinstallati
- 1 x maniglia porta (sia interna che esterna)

Specifico:

- A. Protezione del tetto
- B. Tetto
- C. Pannelli
- D. Facciata + Porta
- E. Panche
- F. Supporto per panche
- G. Pavimento

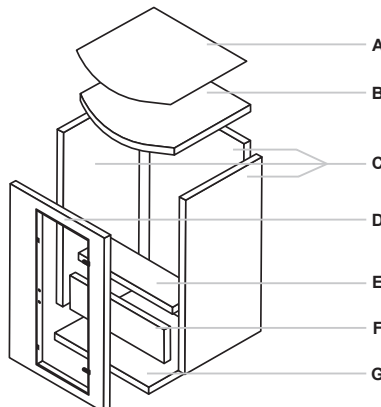

INSTALLAZIONE

Leggete attentamente le istruzioni di montaggio prima di iniziare l'assemblaggio.

Scelta dell'ubicazione

Queste saune sono solo per installazione all'interno.

Scegliete uno spazio:

- All'interno, all'asciutto, su un pavimento piano e stabile, in grado di sostenere il peso della vostra sauna.
- L'altezza deve essere sufficiente per consentire l'accesso al tetto e realizzare i collegamenti elettrici e la manutenzione (minimo 20 cm).
- Lontano da qualsiasi fonte di acqua, fiamma o materiale infiammabile.

Consigli pratici

- Si noti che il montaggio della sauna richiede da due a tre adulti.
- Identificare chiaramente ogni pannello prima di iniziare.
- Durante il montaggio, posizionare il cavo di alimentazione della vostra sauna in modo che sia facilmente accessibile.
- Si noti che esistono delle variazioni a seconda dei modelli.

MODELLO RETTANGOLARE



Fase 1

Iniziate posizionando il pavimento per terra, dove si desidera installare la sauna.
La parte anteriore del pannello si distingue per la mancanza di connettore elettrico.



Fase 2

Installate il pannello posteriore nella scanalatura del pavimento. Assicuratevi di mantenere il pannello ben fermo.



Fase 3

Posizionare il pannello laterale sinistro, assicurandosi che si incastrino perfettamente nel pannello posteriore, quindi avvitare le 2 parti insieme.



ASSEMBLAGE



Fase 4

Posizionare il pannello laterale destro, assicurandosi che si incastri perfettamente nel pannello posteriore, quindi avvitare le 2 parti tra loro.

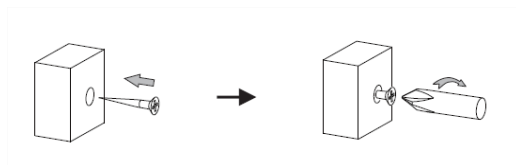

Fase 5

Posizionate il pannello laterale destro nella scanalatura del pavimento assicurandovi che si agganci perfettamente al pannello posteriore e alla panca.

Collegate le prese elettriche sul retro della panca. Infine, posizionate la parte superiore della panca e assicuratevi che si posizioni bene sulle guide orizzontali fissate al pannello laterale e posteriore.



Fase 6

Posizionare la panca superiore e avvitare alla parte posteriore per evitare qualsiasi movimento.

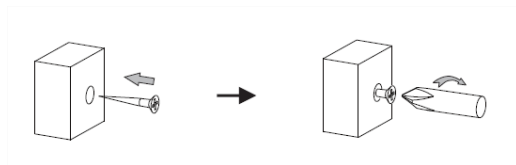

MODELLO RETTANGOLARE



Fase 7

Ora installa il pannello frontale della sauna. Si incastra utilizzando le linguette di bloccaggio.

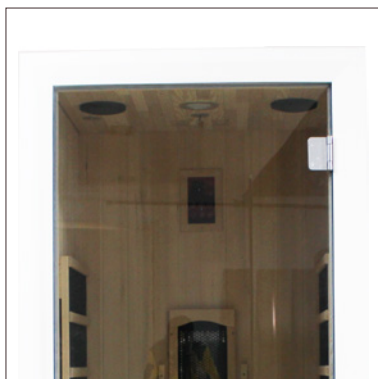
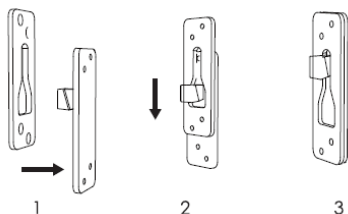

Fase 8

Dopo aver liberato i cavi verso l'esterno della cabina, posizionare il tetto sopra la cabina con cautela per non danneggiare il sensore di temperatura.



Fase 9

Collegare i cavi alla scatola di controllo secondo il loro codice (Cavo A → Carico A, Cavo B → Carico B, ...).

I restanti cavi devono essere collegati rispettando il numero di pin presenti su ciascun connettore.

Una volta effettuati i collegamenti, posizionare il compensato di protezione sul tetto.*

Alcuni cavi non si collegano a nulla a seconda delle opzioni disponibili nella tua cabina.



ASSEMBLAGGIO



Fase 10

Installare lo schienale comfort sui supporti ai lati del pannello a infrarossi centrale.

** Dopo aver verificato che la tua sauna sia in buone condizioni, ti consigliamo di fissare la parte in compensato del tetto al pannello superiore mediante viti. Poiché la sauna può raggiungere temperature molto elevate, non è raro che questa parte presenti variazioni di forma, soprattutto sugli angoli.*

Si prega di notare che le viti dovranno essere rimosse se è necessario eseguire la manutenzione.

IT

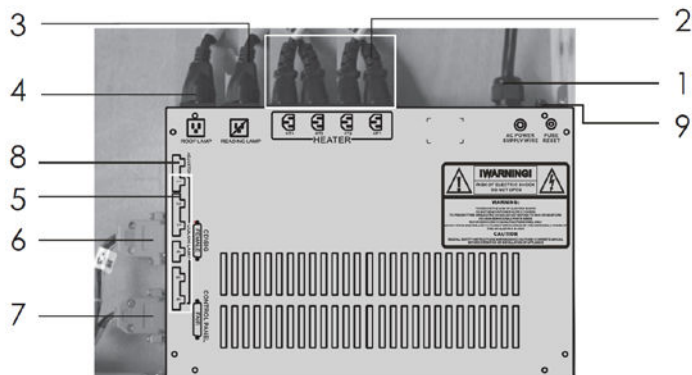

1	POTERE PRINCIPALE	alimentazione principale della sauna
2	STUFA	Cavo uscita potenza radiatore (HT1, HT2, HT3, Ht4)
3	LAMPADA DA LETTURA	cavo di uscita alimentazione lampada da lettura
4	LAMPADA DA TETTO	cavo di uscita alimentazione luce dome (su alcuni modelli)
5	LAMPADA A COLORI	cavo di uscita alimentazione lampada a colori (opzionale)
6	CTRL	collegamento del pannello di controllo
7	CD/GIS	gruppo di cavi di segnale
8	REGOLARE	regolare il colore
9	FUSIBILE	ripristino del fusibile

UTILIZZO

Description du panneau de contrôle

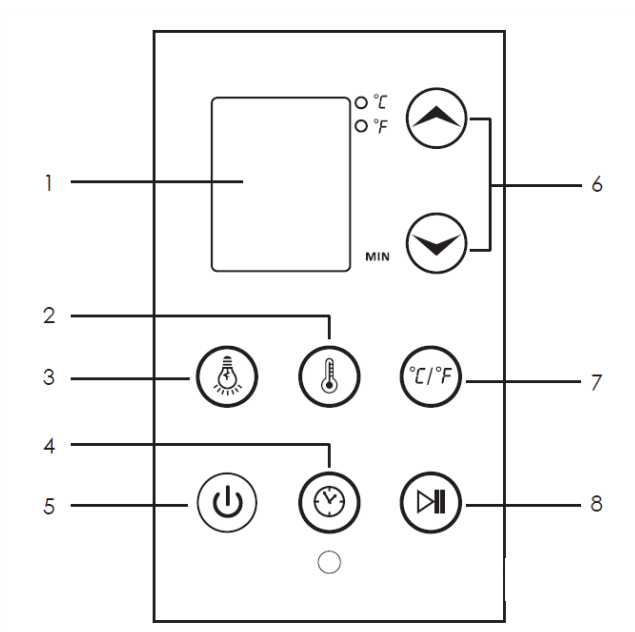

1	Schermo	Visualizza la temperatura e il tempo rimanente
2	pulsante della temperatura	Consente di regolare la temperatura
3	luce del pulsante	Accendere/spegnere l'illuminazione
4	Pulsante Ora	Consente di regolare la durata
5	tasto di accensione	Accendere/spegnere la sauna
6	Pulsante Regola	Consente di modificare i valori di temperatura e tempo
7	Tipo di temperatura	Commutare il display tra °C e °F
8	Avvia/Interrompi il lavoro	Controlla le funzioni della sauna

Guida all'utilizzo

Esaminate le controindicazioni mediche e le istruzioni di sicurezza. Se avete dubbi sulla possibilità di usare la vostra sauna a infrarossi, consultate il vostro medico. Se vi sentite male durante la seduta, uscite immediatamente dalla sauna.

1. Regolate la temperatura della vostra sauna tra i 40 e 50 C°.
2. La sauna si preriscalda in 15-25 minuti (magnesio) o al quarzo (5-10 minuti). Vi consigliamo di aggiungere questo tempo di preriscaldamento al tempo della seduta. Esempio: volete fare una sessione di 30 minuti, programmate 45 minuti e tornate in cabina quando la sauna sarà calda. Approfittate del tempo di riscaldamento per fare una doccia o un bagno prima della seduta e non dimenticate di asciugarvi.
3. Approfittate del tempo di riscaldamento per fare una doccia o un bagno caldo prima della seduta.
4. Una volta raggiunta la temperatura prescelta, gli apparecchi di riscaldamento si metteranno in stand-by in modo da mantenere una temperatura costante.
5. Bevete acqua prima, durante e dopo la seduta. Questo vi permetterà di bilanciare la perdita di acqua attraverso la sudorazione.
6. Per assorbire il sudore e mantenere la vostra sauna asciutta, è consigliabile disporre un asciugamano sulla panca e sul pavimento della cabina. Tenete un terzo asciugamano vicino per rimuovere il sudore in eccesso.
7. La sudorazione inizierà tra i 6 e i 15 minuti dopo l'inizio della seduta. Vi consigliamo di non superare i 30 minuti di seduta e di asciugarvi regolarmente per evitare di bagnare i trasmettitori, nonché di danneggiare prematuramente il legno.
8. È possibile aprire la porta in qualsiasi momento per introdurre aria fresca durante la seduta. La proprietà unica del riscaldamento a infrarossi consiste nel riscaldare direttamente l'organismo senza riscaldare l'aria dell'ambiente. Questo permette di praticare una seduta con la porta socchiusa senza minimizzarne gli effetti.
9. Dopo la sessione, potete lasciare sudare il vostro corpo ancora un po' restando nella sauna spenta, porta aperta, prima di fare una doccia tiepida per sbarazzarsi delle tossine.

Consigli

- Per avere dei bei capelli, potete spalmarli di olio (ad esempio jojoba) o con un trattamento e avvolgerli in un asciugamano. Finita la seduta, lavateli con uno shampoo extra delicato.
- Per alleviare le tensioni muscolari, massaggiate le zone doloranti durante la seduta.
- Approfittate di questo bagno di calore per allungare i muscoli delicatamente.
- Al primo segnale di freddo, aumentate la frequenza delle sedute per attivare il sistema immunitario.

MANUTENZIONE

ATTENZIONE: scollegate il cavo di alimentazione dalla cabina prima di intervenire.

Predefiniti	Possibili ragioni	Contromisura
Spia di alimentazione non funzionante	Il connettore non è collegato correttamente	Controllare il connettore o sostituirne uno nuovo
	Nessun ingresso di alimentazione	Check the circuitry (soprattutto se c'è un ingresso di alimentazione)
	La spia è rotta	Sostituire il pannello dei circuiti
La spia per la funzione non funziona	La spia del riscaldamento è rotta	Inserire l'antenna nel terminale o posizionare l'antenna in un'area aperta
	Il circuito stampato o i componenti sono rotti	Sostituire il circuito stampato
	Il sensore di temperatura è rotto	Controllare se la connessione è allentata e sostituirla
Il riscaldatore a infrarossi non si riscalda	Il riscaldatore è rotto	Sostituisci con uno nuovo Con le stesse specifiche
	La giunzione del filo o il filo del riscaldatore è allentato	Controllare e farli stretti
	Il sensore di temperatura è rotto	Controllare se la giunzione del sensore di temperatura è allentata e sostituirla
	La scheda del relè non funziona	Sostituire il circuito stampato
Odore dalla sauna	I problemi del circuito	1) C'è un eyewinker intorno, rimuoverlo 2) La temperatura del riscaldatore è troppo alta, interrompere l'alimentazione, sostituirla. 3) Le parti del circuito sono rotte

MANUTENZIONE E GARANZIA

MANUTENZIONE

1. Scollegate la vostra sauna.
2. Utilizzate un'aspirapolvere per rimuovere tutte le polveri dagli interstizi del legno.
3. Pulite la cabina con un panno di cotone umido, se necessario utilizzare una piccola quantità di sapone. Sciacquare con un panno umido.
4. Asciugare con un panno asciutto.

ATTENZIONE

Non utilizzare benzene, alcool, prodotti chimici o detersivi pesanti sulla sauna, perché le sostanze chimiche possono danneggiare il legno e lo strato protettivo che si trova sul legno. Non spruzzare acqua sulla vostra sauna.

CONSIGLIO PRATICO:

Per mantenere a lungo la vostra sauna, vi consigliamo di applicare olio di lino su panca, schienali e pavimento della vostra cabina con un panno che non lascia pelucchi. Se il pavimento o la panca della vostra sauna sono segnati da tracce indelebili, carteggiarli leggermente con carta vetrata.

Garanzia

Gli elementi elettronici che compongono le saune sono garantiti 2 anni e la falegnameria 4 anni.

La data di entrata in vigore della garanzia è la data di spedizione (corrispondente alla data di emissione della fattura).

La garanzia non si applica nei seguenti casi:

- Malfunzionamento o danno derivante da un'installazione, un uso o una riparazione non conforme alle istruzioni di sicurezza.
- Malfunzionamento o danno causato da condizioni non adatte all'uso iniziale previsto dell'apparecchio.
- Danni dovuti a negligenza, incidente o causa di forza maggiore (tempesta e intemperie).
- Malfunzionamento o danno derivante dall'uso di accessori non autorizzati.

La garanzia non copre le spese relative al rimpatrio della cabina o di una parte dei suoi componenti nelle nostre officine. Nell'ambito della garanzia, in caso di guasto, i pezzi ritenuti difettosi dai nostri tecnici saranno sostituiti. Le informazioni e spiegazioni necessarie alla loro installazione verranno fornite da uno dei nostri tecnici. I nostri servizi non potranno farsi carico delle spese legate all'impiego di una manodopera terza.

WARNUNGEN

- Installieren Sie die Sauna auf einer vollkommen ebenen Fläche.
- Die Sauna muss trocken bleiben. Nicht in der Nähe von Wasserquellen verwenden (Badewanne, nasser Boden, Schwimmbecken).
- Verwenden Sie keine flüssigen Reinigungsmittel. Schalten Sie die Sauna vor der Reinigung aus und verwenden Sie ein feuchtes Tuch. (siehe Kapitel Wartung).
- Schützen Sie das Netzkabel der Sauna, damit nicht darauf getreten oder geknickt wird.
- Stellen Sie vor dem Austausch einiger Teile sicher, dass diese vom Hersteller spezifiziert sind oder ähnliche Eigenschaften wie die Originalteile aufweisen. Ein schlechter Ersatz kann einen Brand, einen Kurzschluss oder eine Verschlechterung der Sauna verursachen. Wir raten Ihnen dringend, einen qualifizierten Techniker zu beauftragen.
- Um das Risiko von Verbrennungen oder Stromschlägen zu vermeiden, verwenden Sie keine Metallwerkzeuge und berühren Sie die Infrarotsender nicht.
- Betreten Sie die Sauna nicht nass.
- Setzen Sie keine Tiere in die Sauna.
- Wäsche nicht in der Sauna trocknen (Brandgefahr).
- Lassen Sie die Sauna nicht unbeaufsichtigt.
- Lassen Sie die Sauna nicht länger als 3 Stunden hintereinander eingeschaltet, um eine vorzeitige Verschlechterung der Ausrüstung zu vermeiden. Schalten Sie die Sauna nach 3 Stunden ununterbrochenem Gebrauch für mindestens eine Stunde aus.
- Wir empfehlen, keine Schließsysteme an der Saunatür zu installieren.
- Überprüfen Sie die Konformität Ihrer Elektroinstallation, bevor Sie mit dem elektrischen Anschluss Ihrer Sauna fortfahren.

SICHERHEIT

ACHTUNG: Bitte lesen Sie die Sicherheitshinweise sorgfältig durch, bevor Sie Ihre Saunakabine installieren und benutzen. Sie sind für Ihre Sicherheit unerlässlich, bitte respektieren Sie sie gewissenhaft.

Hüten Sie sich vor Hyperthermie, Sonnenstich und Hitzschlag, die durch Nichteinhaltung der Sicherheitsvorschriften verursacht oder verstärkt werden können. Symptome sind Fieber, schneller Herzschlag, Schwindel, Ohnmacht, Lethargie, Taubheit des Körpers oder eines Körperteils. Die Folgen: keine Hitze mehr spüren, Unkenntnis der drohenden Gefahr, Bewusstlosigkeit.

Sie dürfen die Sauna nicht benutzen:

Kinder unter 6 Jahren.

Menschen, die wichtige Reaktionen auf Sonnenstrahlen haben.

Ältere oder behinderte Menschen.

Personen mit einer Vorgeschichte wie Herzerkrankungen, Bluthochdruck / Hypotonie, Durchblutungsstörungen oder Diabetes ohne Rücksprache mit ihrem Arzt.

Schwangere Frau. Eine zu hohe Temperatur kann für den Fötus gefährlich sein.

Menschen, die an Dehydrierung, offenen Wunden, Augenkrankheiten, Verbrennungen, Sonnenstich leiden.

Kinder zwischen 6 und 16 Jahren können die Sauna benutzen, sofern sie unter ständiger Aufsicht eines verantwortlichen Erwachsenen stehen und die Temperatur 60 ° C (140 ° F) nicht überschreitet.

Bei gesundheitlichen Problemen, Einnahme von Medikamenten, Muskel- oder Bänderverletzungen die Sauna nicht ohne vorherige Rücksprache und Zustimmung des Arztes benutzen.

Bei chirurgischen Implantaten darf die Sauna nicht ohne vorherige Rücksprache und Zustimmung des Chirurgen benutzt werden.

Benutzen Sie die Sauna nicht nach intensiver Anstrengung. Warten Sie 30 Minuten, bis sich Ihr Körper abgekühlt hat.

Machen Sie einen Saunagang nicht länger als 40 Minuten.

Nehmen Sie weder vor noch während der Sitzung Alkohol oder Drogen zu sich.

Schlafen Sie nicht in der laufenden Sauna.

Um das Risiko einer Überhitzung zu vermeiden, schließen Sie Ihre Sauna an eine starke Steckdose an und schließen Sie keine anderen elektrischen Geräte an dieselbe Steckdose an.

Um das Risiko eines Stromschlags oder Schäden an der Sauna zu vermeiden, benutzen Sie die Sauna nicht:

Bei Gewitter.

Wenn das Netzkabel beschädigt ist, muss es von einer qualifizierten Person ersetzt werden.

Wenn das Netzkabel überlastet ist, sollte es von einer qualifizierten Person überprüft werden.

Wenn Sie eine Glühbirne auswechseln müssen, warten Sie, bis die Sauna ausgeschaltet und abgekühlt ist.

Trocknen Sie Ihre Hände, bevor Sie die Stromversorgung anschließen oder trennen. Arbeiten Sie niemals mit nassen Händen oder Füßen.

Schalten Sie den Strom oder das Heizsystem nicht hektisch ein und aus, da dies zu Schäden an der elektrischen Anlage führen kann.

Versuchen Sie nicht, die Sauna ohne Zustimmung des Saunahändlers oder -herstellers selbst zu reparieren. Bei nicht autorisierten Reparaturversuchen erlischt die Herstellergarantie.

Um jegliches Kurzschlussrisiko zu vermeiden:

Keine Flüssigkeit darf die Infrarotsender berühren.

Kein harter Gegenstand sollte die Sender treffen und riskieren, sie zu beschädigen.

Verwenden Sie keinerlei Reinigungsmittel in der Sauna.

Stapeln oder lagern Sie keine Gegenstände in oder auf der Sauna. Lagern Sie keine brennbaren Substanzen oder Chemikalien in der Nähe der Sauna.

BEZEICHNUNG

Allgemeine Merkmale

- Bedienfeld mit Digitalanzeige
- Infrarotsender mit Verkleidung für besseren Schutz
- MP3/AUX/BLUETOOTH-Player und 2 Lautsprecher
- Einstellbare Temperatur von 18 °C bis 60 °C
- Einstellbare Zeit von 1 bis 60 Minuten
- Interne und externe Beleuchtung
- Tür und Fenster(n) aus Sicherheitsglas
- Lüftungsgitter
- 2 Jahre elektronische Garantie, 4 Jahre Tischlerei

Nutzungsbedingungen

Temperatur von 15 °C bis 38 °C

Luftfeuchtigkeit ≤ 80 %

Stromversorgung 220 / 230V ~ 50Hz

Certificazioni



Entspricht den aktuellen europäischen Normen.



Der Herstellungsprozess verwendet keine Schwermetalle.

Packungsinhalt

Verbreitet:

1 x Installations- und Bedienungsanleitung

1 x MP3/AUX/BLUETOOTH und 2 vorinstallierte Lautsprecher

1 x Türgriff (sowohl innen als auch außen)

Spezifisch:

A. Dachschutz

B. Dach

C. Tafeln

D. Fassade + Tür

E. Bänke

F. Unterstützung für Bänke

G. Etage

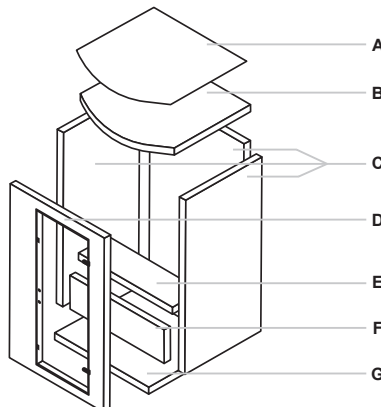

INSTALLATION

Lesen Sie die Montageanleitung sorgfältig durch, bevor Sie mit der Montage beginnen.

Standortwahl

Diese Saunen sind nur für die Installation im Innenbereich vorgesehen.

Wählen Sie einen Raum:

- Innen, trocken, auf einem ebenen und stabilen Boden, der das Gewicht Ihrer Sauna tragen kann.
- Die Höhe muss ausreichend sein, um den Zugang zum Dach zu ermöglichen und die elektrischen Anschlüsse und Wartungsarbeiten vorzunehmen (mindestens 20 cm).
- Von Wasserquellen, Flammen oder brennbaren Materialien fernhalten.

Praktische Ratschläge

- Beachten Sie, dass für den Aufbau der Sauna zwei bis drei Erwachsene erforderlich sind.
- Identifizieren Sie jedes Panel eindeutig, bevor Sie beginnen.
- Verlegen Sie bei der Montage das Stromkabel Ihrer Sauna so, dass es leicht zugänglich ist.
- Beachten Sie, dass es Unterschiede zwischen den Modellen gibt.

MONTAGE



Phase 1

Beginnen Sie damit, den Boden auf den Boden zu legen, auf dem Sie die Sauna aufstellen möchten. Die Vorderseite des Panels zeichnet sich durch das Fehlen eines elektrischen Anschlusses aus.



Phase 2

Installieren Sie die Rückwand in der Nut im Boden. Achten Sie darauf, das Bedienfeld festzuhalten.



Phase 3

Setzen Sie die linke Seitenwand ein und achten Sie darauf, dass sie genau in die Rückwand passt, dann schrauben Sie die beiden Teile zusammen.

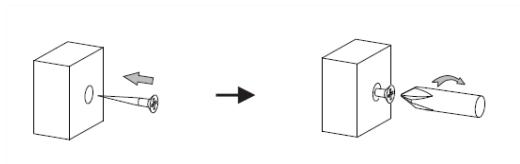

MONTAGE



Phase 4

Platzieren Sie die rechte Seitenwand, achten Sie darauf, dass sie genau in die Rückwand passt, und schrauben Sie dann die beiden Teile zusammen.

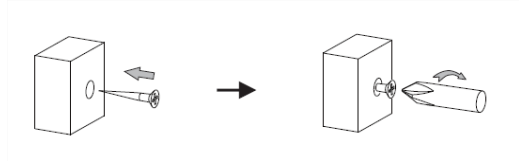

Phase 5

Legen Sie die rechte Seitenwand in die Nut im Boden und stellen Sie sicher, dass sie fest auf der Rückwand und der Bank einrastet.

Schließen Sie die Steckdosen auf der Rückseite der Bank an. Platzieren Sie abschließend die Oberseite der Bank und vergewissern Sie sich, dass sie genau auf den horizontalen Schienen sitzt, die an den Seiten- und Rückwänden angebracht sind.



Phase 6

Platzieren Sie die obere Bank und schrauben Sie sie an der Rückseite fest, um jegliche Bewegung zu verhindern.

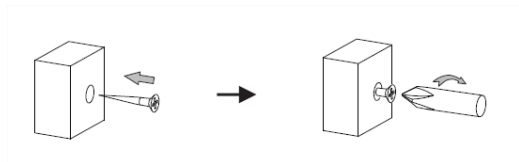

MONTAGE



Phase 7

Montieren Sie nun die Saunafrontplatte. Es rastet mit den Rastnasen ein.

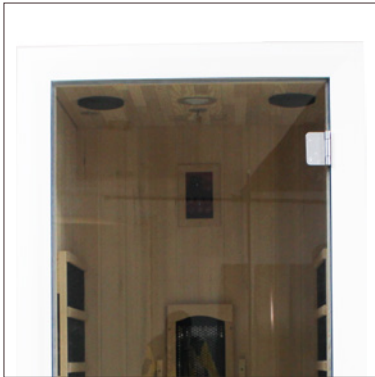
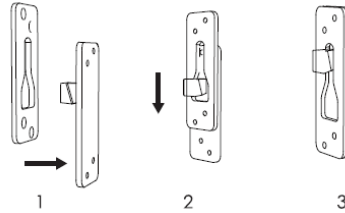

Phase 8

Nachdem Sie die Kabel zur Außenseite der Kabine gelöst haben, legen Sie das Dach vorsichtig über die Kabine, um den Temperatursensor nicht zu beschädigen.



Phase 9

Schließen Sie die Kabel gemäß ihrem Code an die Steuerbox an (Kabel A → Last A, Kabel B → Last B, ...). Die restlichen Kabel müssen unter Beachtung der Anzahl der Pins an jedem Stecker angeschlossen werden.

Sobald die Verbindungen hergestellt sind, legen Sie das Schutzsperrholz auf das Dach.* Einige Kabel lassen sich je nach den in Ihrer Kabine verfügbaren Optionen nicht mit irgendetwas verbinden.



MONTAGE



Phase 10

Montieren Sie die Komfort-Rückenlehne an den Stützen an den Seiten der mittleren Infrarotplatte.

* Nachdem Sie überprüft haben, dass Ihre Sauna in gutem Zustand ist, empfehlen wir Ihnen, den Sperrholzteil des Dachs mit Schrauben an der oberen Platte zu befestigen. Da die Sauna sehr hohe Temperaturen erreichen kann, ist es nicht ungewöhnlich, dass dieser Teil Formabweichungen aufweist, insbesondere in den Ecken.

Bitte beachten Sie, dass die Schrauben entfernt werden müssen, wenn eine Wartung erforderlich ist.

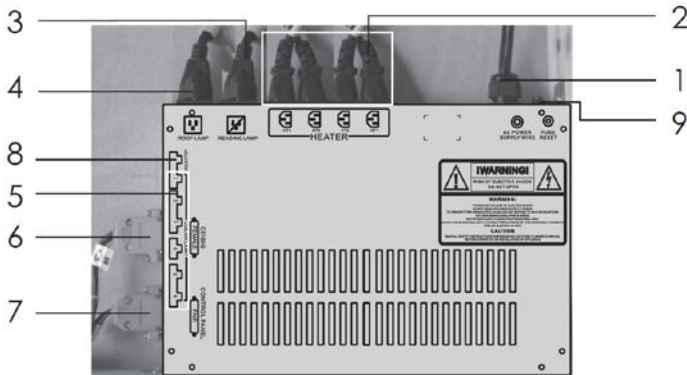

1	HAUPTSTROM	Hauptkraft der Sauna
2	HEIZUNG	Heizkörper-Ausgangskabel (HT1, HT2, HT3, Ht4)
3	LESELEUCHTE	Stromversorgungskabel der Leselampe
4	DACHLEUCHTE	Ausgangskabel für die Deckenleuchte (bei einigen Modellen)
5	FARBE LAMPE	Ausgangskabel für Farbblampe (optional)
6	STRG	Bedienfeldanschluss
7	CD / GIS	Gruppe von Signalkabeln
8	REGULÄR	die Farbe anpassen
9	SICHERUNG	Sicherung zurücksetzen

VERWENDEN

Beschreibung du panneau de contrôle

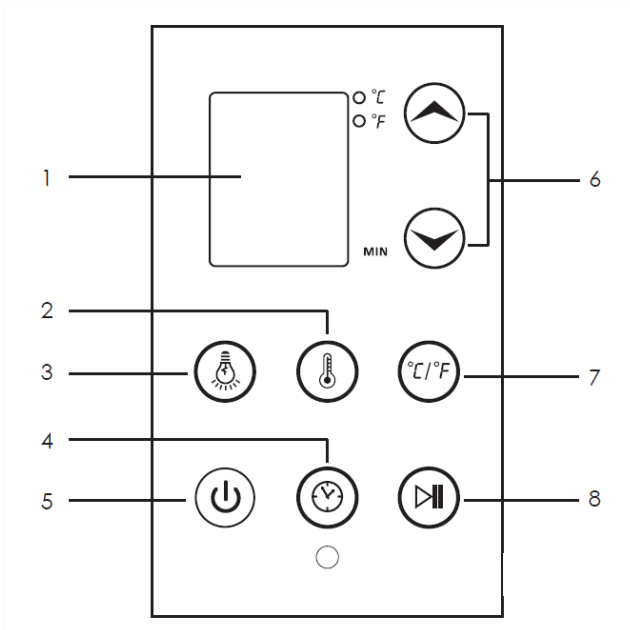

1	Bildschirm	Zeigt die verbleibende Temperatur und Zeit an
2	Temperaturtaste	Ermöglicht Ihnen, die Temperatur einzustellen
3	Taste Licht	Beleuchtung ein-/ausschalten
4	Jetzt Knopf	Passt die Dauer an
5	Netzschalter	Sauna ein-/ausschalten
6	Schaltfläche anpassen	Ermöglicht das Ändern der Temperatur- und Zeitwerte
7	Art der Temperatur	Schalten Sie die Anzeige zwischen °C und °F um
8	Job starten / stoppen	Überprüfen Sie die Funktionen der Sauna

VERWENDEN

Leitfaden zur Verwendung

Lesen Sie medizinische Kontraindikationen und Sicherheitshinweise. Wenn Sie Zweifel an der Möglichkeit haben, Ihre Infrarotsauna zu benutzen, wenden Sie sich an Ihren Arzt. Wenn Sie sich während der Sitzung unwohl fühlen, verlassen Sie die Sauna sofort.

1. Regulieren Sie die Temperatur Ihrer Sauna zwischen 40 und 50 °C.
2. Die Sauna heizt in 15-25 Minuten (Magnesium) oder Quarz (5-10 Minuten) vor. Wir empfehlen Ihnen, diese Vorwärmzeit zur Sitzungszeit hinzuzurechnen. Beispiel: Sie möchten eine 30-minütige Sitzung haben, planen Sie 45 Minuten ein und kehren Sie in die Kabine zurück, wenn die Sauna warm ist. Nutzen Sie die Aufwärmzeit, um vor Ihrer Sitzung zu duschen oder zu baden, und vergessen Sie nicht, sich abzutrocknen.
3. Nutzen Sie die Aufwärmzeit, um vor Ihrer Sitzung eine warme Dusche oder ein warmes Bad zu nehmen.
4. Sobald die gewählte Temperatur erreicht ist, gehen die Heizungen in den Standby-Modus, um eine konstante Temperatur aufrechtzuerhalten.
5. Trinken Sie Wasser vor, während und nach der Sitzung. So können Sie den Wasserverlust durch Schwitzen ausgleichen.
6. Um Schweiß zu absorbieren und Ihre Sauna trocken zu halten, ist es ratsam, ein Handtuch auf die Bank und den Kabinenboden zu legen. Halten Sie ein drittes Handtuch in die Nähe, um überschüssigen Schweiß zu entfernen.
7. Das Schwitzen beginnt zwischen 6 und 15 Minuten nach Beginn der Sitzung. Wir empfehlen Ihnen, nicht länger als 30 Minuten zu sitzen und regelmäßig zu trocknen, um eine Benetzung der Sender sowie eine vorzeitige Beschädigung des Holzes zu vermeiden.
8. Die Tür kann jederzeit geöffnet werden, um während der Sitzung frische Luft einzuführen. Die einzigartige Eigenschaft der Infrarotheizung besteht darin, den Körper direkt zu erwärmen, ohne die Umgebungsluft zu erwärmen. Auf diese Weise können Sie das Sitzen mit angelehnter Tür üben, ohne deren Auswirkungen zu minimieren.
9. Nach der Sitzung können Sie Ihren Körper noch etwas länger ins Schwitzen bringen, indem Sie bei geöffneter Tür in der unbeleuchteten Sauna verweilen, bevor Sie eine lauwarme Dusche nehmen, um Giftstoffe loszuwerden.

Rat

- Für schönes Haar können Sie es mit Öl (zum Beispiel Jojoba) oder mit einer Kur einreiben und in ein Handtuch wickeln. Waschen Sie sie nach der Sitzung mit einem extra milden Shampoo.
- Um Muskelverspannungen zu lösen, massieren Sie die schmerzenden Stellen während der Sitzung.
- Nutzen Sie dieses Wärmebad, um Ihre Muskulatur sanft zu dehnen.
- Erhöhen Sie bei den ersten Anzeichen einer Erkältung die Häufigkeit der Sitzungen, um das Immunsystem zu aktivieren.

WARTUNG

ACHTUNG: Trennen Sie das Stromkabel von der Kabine, bevor Sie eingreifen.

Standardwerte	Mögliche Gründe	Gegenmaßnahme
Kontrollleuchte für Netzteil funktioniert nicht	Der Stecker ist nicht richtig angeschlossen	Überprüfen Sie den Stecker oder ersetzen Sie ihn durch einen neuen
	Kein Netzteileingang	Küken Sie die Schaltung (besonders bei Wetter gibt es einen Stromversorgungseingang)
	Kontrollleuchte ist defekt	Tauschen Sie die Schaltungsplatte aus
Kontrollleuchte für Funktion funktioniert nicht	Die Heizkontrollleuchte ist defekt	Bitte stecken Sie die Antenne in den Anschluss oder platzieren Sie die Antenne in einem offenen Bereich
	Die Platine oder Komponenten sind defekt	Tauschen Sie die Platine aus
	Der Temperatursensor ist defekt	Überprüfen Sie, ob sich die Verbindung gelockert hat, und ersetzen Sie sie
Infrarotstrahler heizt nicht auf	Die Heizung ist kaputt	Ersetzen Sie es durch ein neues mit den gleichen Spezifikationen
	Die Kabelverbindung oder das Heizkabel hat sich gelockert	Überprüfen Sie und machen Sie sie fest
	Der Temperatursensor ist defekt	Überprüfen Sie, ob sich die Verbindungsstelle des Temperatursensors gelockert hat, und ersetzen Sie sie
	Die Platine des Relais funktioniert nicht	Tauschen Sie die Platine aus
Geruch aus der Sauna	Die Probleme der Schaltung	<ol style="list-style-type: none"> 1) Es gibt einen Eyewinker, entfernen Sie ihn 2) Die Temperatur einiger Heizgeräte ist zu hoch, schalten Sie die Stromversorgung aus liefern, ersetzen. 3) Teile der Schaltung sind defekt

WARTUNG

MANUTENZIONE

1. Scollegate la vostra Sauna.
2. Utilizzate un'aspirapolvere per rimuovere tutte le polveri dagli interstizi del legno.
3. Pulite la cabina con un panno di cotone umido, se necessario utilizzare una piccola quantità di sapone. Sciacquare con un panno umido.
4. Asciugare con un panno asciutto.

ACHTUNG

Non utilizzare benzole, alcool, prodotti chimici o reinigungsmittel pesanti sulla sauna, perché le sostanze chimiche possono danneggiare il legno e lo strato protettivo che si trova sul legno. Nicht spruzzare acqua sulla vostra Sauna.

CONSIGLIO PRATICO:

Per mantenere a lungo la vostra sauna, vi consigliamo di apply olio di lino su panca, schienali e pavimento della vostra sauna con un panno che non lascia pelucchi.

Se il pavimento o la panca della vostra sauna sono segnati da tracce indelebili, carteggiarli leggermente con carta vetrata.

Garanzia

Gli elementi elettronici che compongono le saune sono garantiti 2 anni e la falegnameria 4 anni.

La data di entrata in vigore della garanzia ist la data di spedizione (corrispondente alla data di emissione della fattura).

La garanzia non si apply nei seguenti casi:

- Malfunzionamento o danno derivante da un'installazione, un uso o una riparazione non conforme alle istruzioni di sicurezza.
- Malfunzionamento o danno causato da condizioni non adatte all'uso iniziale previsto dell'apparecchio.
- Danni dovuti a negligenza, incidente o causa di forza maggiore (tempesta e intemperie).
- Malfunzionamento o danno derivante dall'uso di accessori non autorizzati.

La garanzia non copre le spese relative al rimpatrio della cabina o di una parte dei suoi componenti nelle nostre officine. Nell'ambito della garanzia, in caso di guasto, i pezzi ritenuti difettosi dai nostri tecnici saranno sostituiti. Le informazioni e spiegazioni necessarie alla loro installazione verranno fornite da uno dei nostri tecnici. I nostri servizi non potranno farsi carico delle spese legate all'impiego di una manodopera terza.



France Sauna

ASSISTANCE TECHNIQUE / TECHNICAL ASSISTANCE

www.france-sauna.com

CE

Edition Juillet 2022 - photos non contractuelles