

# SALT CHLORINATOR

*Product manual*



SSCmini

EMX-450-0002

English

Français

Español

Deutsch

Italiano

Português

# Apreciado cliente:

Gracias por elegir este sistema de cloración salina SSCmini.

En las siguientes páginas encontrará la información principal sobre este equipo.

Permítanos invitarle a conocer con más detalle toda nuestra gama de productos.

Esperamos que le guste!

## 1. Advertencias de seguridad

Antes de instalar este producto, lea y siga las siguientes notas e instrucciones :

- Toda la instalación, procedimientos de operación y mantenimiento debe ser realizado por un profesional cualificado, o bien por una persona que ha sido instruida adecuadamente.
- Desconecte siempre la unidad de control cuando realice cualquier labor sobre el equipo.
- Asegúrese de cablear el equipo de tal modo que el clorador de sal funcione cuando la bomba de filtración esté funcionando. Se recomienda conectar el cable de alimentación de SSCmini al temporizador de la bomba ubicado en el armario eléctrico.
- Después del mantenimiento periódico, verifique que el sistema no tiene fugas..
- Si los componentes eléctricos del aparato se hayan mojado, desenchúfelo inmediatamente.
- El aumento de la cantidad de sal en la piscina de agua aumenta la probabilidad de sufrir corrosión u otros procesos de deterioro dentro del equipo de su piscina.
- Puede generarse cloro gas si el clorador se activa cuando la bomba de filtración no funciona correctamente.
- Para la limpieza química, use el equipo de seguridad adecuado y consulte las instrucciones del producto químico sobre cómo manejar y desechar dichos productos..

## 2. Características principales

### Datos técnicos

Alimentación	230V, 50/60Hz
Caudal máximo	25 m <sup>3</sup> /h
Producción máx.	20 g/h
Presión máxima	2.5 bar / 36.3 psi
Entrada/Salida	50 mm 1 ½" BSP 60 mm 2" BSP
Salinidad	3000 ppm
Temperatura	10 a 45 °C
Vol. piscina máx.	90 m <sup>3</sup>

### Balance químico recomendado

pH	7.2 ~ 7.8
Sal	alrededor de 3.000 ppm
Dureza	200 ~ 350 ppm
Estabilizador	50 ~ 80 ppm
Alcalinidad	60 ~ 120 ppm
Cloro libre	1 ~ 3 ppm

## 3. Esquema de instalación

1. Bomba de filtración
  2. Filtro
  3. Bomba de calor\*
  4. Válvula antirretorno
  5. Sonda de pH
  6. Bomba dosificadora
  7. Tanque de pH
  8. Inyección de pH
  9. Unidad de control SSCmini
  10. Célula electrolítica SSCmini
  11. By-pass de célula
- \* Opcional

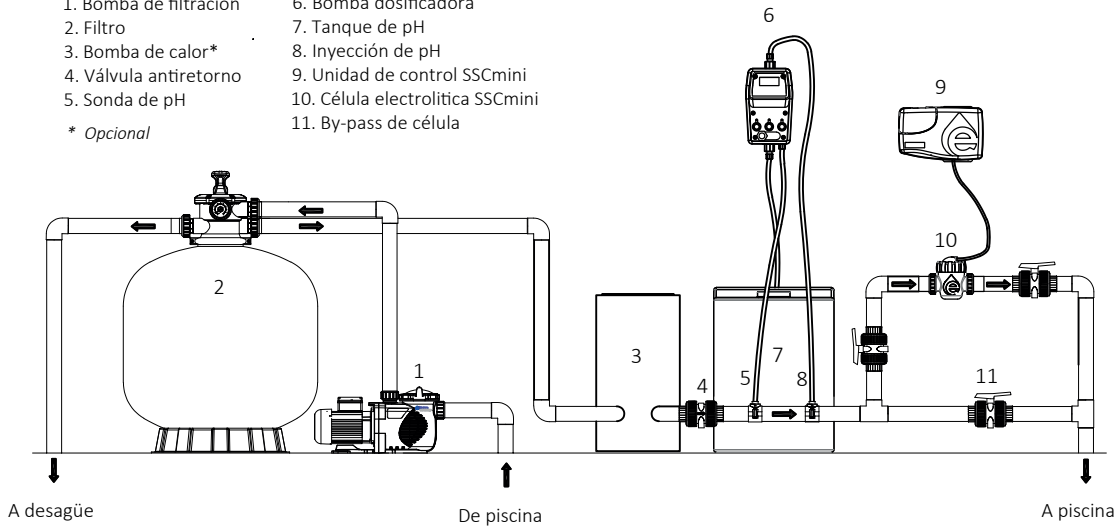

## 4. Guía de instalación

Para una instalación correcta, siga las recomendaciones que se enumeran a continuación:

### Consideraciones Generales

- Si está instalando este sistema en una piscina de yeso, espere al menos 1 mes después de haber construido la piscina para poner en marcha la unidad. De esta manera el yeso podrá curar adecuadamente.
- Se recomienda instalar un ánodo de sacrificio y unirlo, así como los otros componentes metálicos de la piscina, a la tierra principal, para así evitar corrosión galvánica.

### Unidad de control

- Elija un área bien ventilada, respetando siempre la longitud del cable de la celda, así como las características principales del equipo SSC Mini.
- La unidad de control debe mantenerse alejada de la luz solar, de cualquier fuente de calor o de cualquier almacenamiento de productos químicos.
- Fije la unidad de control verticalmente a 1,5 metros sobre el nivel del suelo y al menos 3 metros de la piscina.
- Conecte la bomba de manera que la unidad de control funcione siempre y cuando el sistema SSC lo haga, como se comenta en 1. Advertencias de seguridad.
- Vigile con la parte posterior del equipo: puede alcanzar temperaturas elevadas.

### Célula electrolítica

- La célula debe colocarse horizontalmente, cerca del retorno de la piscina.
- Para optimizar la eficacia del cloro, la celda debe ser canalizada como se muestra en el 3. Esquema de instalación.
- Debe instalarse respetando el sentido de flujo de en la carcasa de la célula.
- Se recomienda un by-pass en la celda electrolítica.
- Si hay un sistema de calefacción o UV, es muy recomendable instalar una válvula de retención después de estos componentes.
- Antes de conectar o manipular los conectores eléctricos de la célula, asegúrese de que la fuente de alimentación no esté conectada.



- Conecte el cable de acuerdo con la numeración que aparecen en los conectores, como se ve en las imagen.
- Antes de probar el sistema hidráulico, espere 24 horas después de haber pegado la tubería para asegurar el secado de la cola.

## 7. Solución de problemas

PROBLEMA	POSIBLE CAUSA	POSIBLE SOLUCIÓN
<b>Baja producción de cloro</b>	Unidad de control o célula no conectada	Revise la alimentación eléctrica y el cable hacia la célula
	Insuficiente producción de cloro	Incremente las horas de funcionamiento
	Fusible fundido	Desconecte el equipo y cambie el fusible
	pH demasiado alto	Ajústelo entre 7.0 y 7.6
	Incrustamiento en célula	Lea la sección 6.Mantenimiento
	El sensor de gas no está enchufado	Compruebe el sensor mencionado según el apartado 4 Guía de instalación
	Bajo nivel de sal	Añada sal acorde la sección 5.Operación del equipo
	Alto nivel de estabilizante	Drene el agua y rellene con agua fresca
	Baja temperatura de agua	Encienda el calentador
<b>Falta de caudal</b>	Válvulas cerradas	Revise la posición de las válvulas
	La bomba no puede suministrar suficiente agua	Revise el funcionamiento de la bomba
	Filtro sucio	Limpie el filtro
	Aire en el sistema	Revise entradas de aire y nivel de agua

### Indicadores de display



#### SIGNIFICADO

Incorrecto voltaje de entrada

#### POSIBLE SOLUCIÓN

Revise los parámetros eléctricos de alimentación



Error en cable/célula

Compruebe el estado del cable o célula



Bajo nivel de sal y/o incrustación en célula

Revise el nivel de sal y/o el estado de la célula



Alto nivel de sal

Desagüe un poco la piscina y añada agua fresca



Temperatura del agua fuera de rango

Ajuste la temperatura acorde los rangos de 2.Características principales

## 5. Instrucciones de funcionamiento

Para lograr la instalación correcta, siga las recomendaciones que se detallan a continuación:

- Añada la sal antes de encender el sistema. El clorador SSC Mini debe estar apagado. Espere hasta que la sal se disuelva haciendo funcionar la bomba y colocando la válvula de 6 vías en modo de recirculación.
- Agregue la sal en distintas veces y lugares para facilitar su disolución.
- Los principales parámetros químicos deben mantenerse en torno a los siguientes valores mostrados en la sección 2. Características principales.
- No mantener ese balance químico puede:
  - Dañar y reducir la vida útil de la célula.
  - Inactivar la eficacia del cloro.
  - Deteriorar los componentes de la piscina.
- El balance de agua y un buen ambiente de operación deben estar asegurados para garantizar una piscina segura.
- En caso de calor extremo o muchos bañistas, aumente la potencia de salida del sistema SSC o agregue cloro sólido / líquido.

### Panel de control

#### LEDs

1. Baja vida útil de la célula: la célula alcanzó el final de su vida útil esperada y debe ser reemplazada.
2. Sin flujo: no hay flujo de agua a través de la celda.
3. Alarma general: consulte la sección 7. Solución de problemas
4. Modo de espera: la unidad no produce.
5. Funcionamiento normal: la unidad está produciendo.
6. Supercloración: La unidad produce durante 24 horas de forma continua.
9. Potencia : Cada LED representa 6 min de producción. Ejemplo: 3 LEDs equivale a 18 min, 4 LEDs equivale a 24 min, etc.

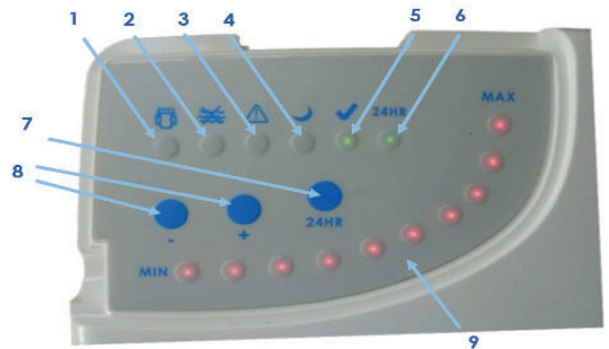

#### Botones

7. Supercloración : produce cloro 24 horas seguidas.
8. Control de potencia: Alarga (+) o acorta (-) el tiempo de producción.

## 6. Mantenimiento

- En función de la dureza del agua, la célula debe ser revisada periódicamente para evitar un aumento de incrustación.
- Como se dijo en 5. Operación del equipo, es obligatorio mantener el balance químico en el rango especificado. De no hacerlo, la garantía de la célula podría quedar anulada.
- Para limpiar la célula, proceda de la siguiente manera:
  1. Desconecta la unidad de control.
  2. Retire la célula de su carcasa después de haber drenado la tubería donde está.
  3. Enjuague con agua fresca la célula para eliminar cualquier residuo u otra partícula.
  4. Siguiendo las instrucciones de seguridad mencionadas en 1. Advertencias de seguridad, mezcle 1 parte de ácido muriático con 4 de agua dulce en un balde. Siempre agregue ácido al agua, nunca al revés.
  5. Introduzca la célula en esta solución. Repita después de haber enjuagado con agua fresca. No frote con un cepillo de metal.
  6. Luego, enjuague la celda con agua fresca y vuelva a ensamblarla.
  7. Antes de volver a encender el equipo, deje que la célula se llene de agua.
- Una dureza del agua muy alta puede causar incrustación excesiva. Para evitarlo, drene un poco de agua y vuelva a llenar con agua descalcificada.
- Al lavar y vaciar el filtro, desconecte la unidad de control para no producir cloro sin que pueda ser evacuado del sistema

# Querido cliente,

Agradecemos-lhe por ter escolhido este sistema de cloração SSCmini. Nas páginas seguintes encontrará as principais informações sobre este equipamento. Convidamo-lo a descobrir mais sobre toda a nossa gama de produtos. Esperemos que goste.

## 1. Avisos de segurança

Antes de instalar este produto, leia e siga as próximas notas de aviso e instruções:

- Todos os procedimentos de instalação, operação e manutenção devem ser feitos por um profissional qualificado, ou por uma pessoa que tenha sido devidamente instruída.
- Desligue sempre a unidade de controlo quando efetuar todos estes trabalhos mencionados.
- Certifique-se de que a instalação elétrica permite que o clorador de sal funcione se e quando a bomba de filtração estiver a funcionar. Sugerimos que conecte o cabo elétrico SSCmini ao temporizador da bomba localizado na caixa elétrica principal.
- Após manutenção periódica, verifique o sistema quanto a eventuais fugas.
- Se os componentes elétricos do aparelho se molharem, desligue imediatamente o aparelho da tomada.
- O aumento da quantidade de sal na piscina de água aumenta a probabilidade de sofrer corrosão ou outros processos de deterioração dentro do equipamento da piscina.
- A acumulação de cloro gasoso pode ocorrer se o clorador de sal estiver ligado quando a bomba de filtração não está a funcionar, ou a funcionar com um caudal baixo.
- Para a limpeza química, utilize o equipamento de segurança adequado e consulte as instruções do produto químico sobre como manusear e eliminar esses produtos de limpeza.

## 2. Principais características

### Dados técnicos

Fornecimento de energia	230V, 50/60Hz
Caudal máximo	25 m <sup>3</sup> /h
Saída da célula	20 g/h
Saída da célula	2.5 bar / 36.3 psi
Saída da célula	50 mm 1 ½" BSP 60 mm 2" BSP
Nível de sal recomendado	3000 ppm
Gama de temperaturas	10 até 45 °C
Tamanho máximo da piscina	90 m <sup>3</sup>

### Equilíbrio hídrico recomendado

pH	7.2 ~ 7.8
Nível de sal	cerca de 3.000 ppm
Dureza da água	200 ~ 350 ppm
Estabilizador	50 ~ 80 ppm
Alcalinidade	60 ~ 120 ppm
Cloro livre	1 ~ 3 ppm

### 3. Esquema de instalação

- |                        |                              |
|------------------------|------------------------------|
| 1. Bomba de filtração  | 6. Bomba doseadora           |
| 2. Filtro              | 7. Tanque de ácido           |
| 3. Bomba de calor *    | 8. Injeção de pH             |
| 4. Válvula de retenção | 9. Caixa de controlo SSCmini |
| 5. Sonda depH          | 10. Célula SSCmini           |
| * <i>Optional</i>      | 11. By-pass célula           |

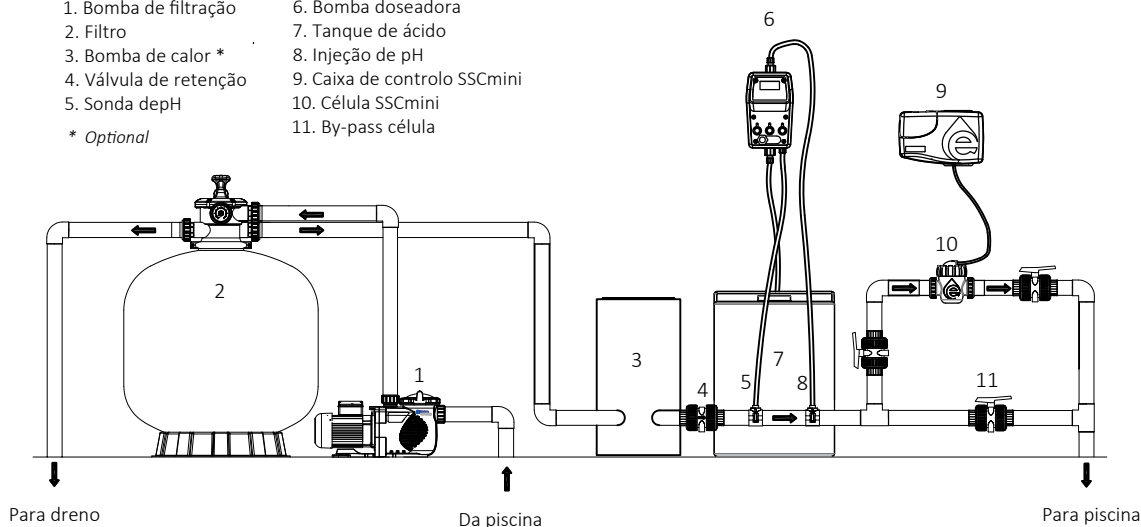

### 4. Manual de instalação

Para conseguir uma instalação correta, por favor siga as recomendações apresentadas em abaixo:

#### Considerações gerais

- Se estiver a instalar este sistema numa piscina rebocada, aguarde pelo menos 1 mês após ter instalado a concha para fazer funcionar a unidade. Desta forma, o gesso será capaz de curar adequadamente.
- É recomendado instalar-se um ânodo de sacrifício e ligá-lo, bem como os outros componentes metálicos da piscina, ao solo principal, a fim de evitar a corrosão galvânica.

#### Unidade de controlo

- Escolha uma área conveniente bem ventilada, respeitando sempre o comprimento do fio da célula.
- A unidade de controlo deve ser mantida afastada da luz solar, de qualquer fonte de calor ou de qualquer outro armazenamento químico.
- Fixe a unidade de controlo verticalmente a pelo menos 1,5 metros acima do nível do solo e afaste pelo menos a 3 metros da piscina.
- Ligue a bomba de forma que a unidade de controlo funcione se e quando o sistema SSCmini o fizer, como está escrito no 1. Avisos de segurança.
- Cuidado com o dissipador de calor do alumínio traseiro: pode atingir temperaturas elevadas.

#### Célula eletrolítica

- A célula deve ser colocada horizontalmente, perto do retorno da piscina.
- A fim de otimizar a eficácia do cloro, a célula tem de ser canalizada, como se mostra no 3. Esquema de instalação.
- A indicação do fluxo de água na caixa da célula deve ser considerada.
- É fortemente aconselhado um by-pass na célula eletrolítica.
- Se houver um aquecimento ou um sistema UV, é altamente aconselhável instalar uma válvula de retenção depois destes componentes. Qualquer sistema complementar de desinfecção UV deve ser instalado antes da célula SSCmini.
- Antes de ligar ou manusear os conectores elétricos da célula, certifique-se de que a fonte de alimentação não está ligada.
- Ligue o cabo de acordo com os números que aparecem nas tomadas, como se vê na imagem.
- Antes de executar o sistema hidráulico, aguarde 24h depois de ter colado a tubagem de modo a assegurar a cura cola.





## 5. Instruções de funcionamento

Para conseguir a instalação correta, por favor siga as recomendações apresentadas em abaixo:

- O sal deve ser adicionado à piscina antes de se ligar o sistema. O sistema SSCmini deve ser desligado. Espere até que o sal seja dissolvido, fazendo funcionar/correr a bomba de filtração e colocando a válvula de 6 vias em modo de circulação.
- A adição de sal em vários tempos e lugares facilita a dissolução do sal.
- Os principais parâmetros químicos devem ser mantidos em torno dos valores que aparecem na secção 2. Principais características.
- A não manutenção destes valores químicos pode:
  - Prejudicar e reduzir o tempo de vida da célula.
  - Inativar a eficácia do cloro.
  - Deteriorar os componentes da piscina.
- O equilíbrio da água e um bom ambiente de funcionamento devem ser assegurados de modo a garantir uma piscina segura.
- Em caso de tempo extremamente quente ou de elevada carga de banhista, é recomendado aumentar a potência de saída do sistema SSCmini ou adicionar cloro sólido/líquido.

### Painel de controlo

#### LEDs

1. Baixa vida de célula: A célula atingiu o fim da sua vida útil esperada e deve ser substituída.
2. Sem fluxo: não há fluxo de água em toda a célula.
3. Alarme geral: Consultar a secção 7. Resolução de problemas
4. Modo stand-by: A unidade não está a produzir.
5. Funcionamento normal: A unidade está a produzir.
6. Supercloração: A unidade está a produzir durante 24 horas de forma contínua
9. Calendário de trabalho (produção): Cada LED representa 6 min de produção de cloro. Isto é: 3 LEDs equivalem a 18 min, 4 LEDs equivalem a 24 min, e assim por diante.

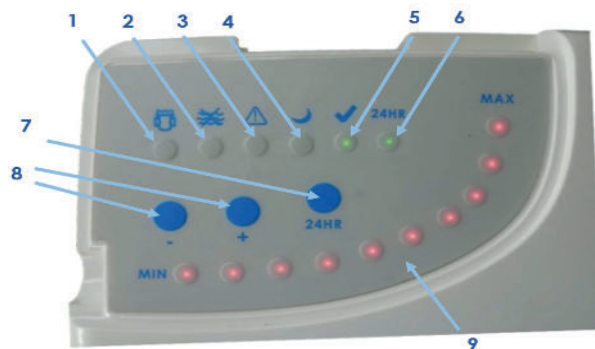

#### Botões

7. Supercloração: produz 24 horas de forma contínua.
8. Controlo do horário de trabalho: Aumenta(+) ou diminui(-) a minha produção refletida nos LEDs do programa de trabalho.

## 6. Operações de manutenção

- No que respeita à dureza da água, a célula deve ser verificada dentro de diferentes períodos de tempo, de modo a evitar a acumulação de incrustações excessivas.
- Como foi dito nas 5. Instruções de funcionamento, é obrigatório manter o equilíbrio químico num intervalo específico. Não o fazendo, a célula de garantia SSC Mini pode tornar-se nula.
- A fim de limpar a célula, proceda como se segue:
  1. Desligue a unidade de controlo.
  2. Retire a célula da sua caixa depois de ter drenado a conduta em relação ao clorador de sal.
  3. Lave com água fresca a célula de modo a remover quaisquer detritos ou outra partícula.
  4. Depois de ter considerado as instruções de segurança mencionadas em 1. Avisos de segurança, misturar 1 parte de ácido muriático com 4 de água doce num balde. Acrescente sempre ácido à água, nunca o contrário.
  5. Introduza a célula nesta solução. Repita após ter enxaguado com água fresca. Não esfregue com uma escova metálica.
  6. Em seguida, enxague a célula com água fresca e volte a montá-la novamente.
  7. Antes de ligar novamente a célula, deixe encher a caixa da célula com água.
- Uma dureza de água muito elevada pode causar uma subida excessiva. Para evitar isso, drene alguma água e reabasteça com água amolecida.
- Ao voltar a lavar o filtro, desligue a unidade de controlo de modo a não produzir cloro sem ser evacuado para fora da caixa da célula. Fazer o mesmo na posição de recirculação e válvula de descarga.



## 7. Resolução de problemas

PROBLEMA	CAUSA POSSÍVEL	SOLUÇÃO POSSÍVEL
<b>Baixa produção ou eficácia de cloro</b>	Unidade de controlo e/ou célula não ligada	Voltar a ligar a unidade de controlo à rede elétrica e/ou a célula à unidade de controlo
	Não se produz cloro suficiente	Aumentar as horas de funcionamento
	Fusível queimado	Cortar a energia e substituir o fusível
	pH demasiado alto	Ajuste-o entre 7.0 e 7.6
	Calcário na célula	Ver a secção 6. Operações de manutenção
	O sensor de gás não está ligado	Verificar o sensor mencionado de acordo com a secção 4. Guia de instalação
	Nível de sal demasiado baixo	Acrescentar sal à piscina de acordo com a secção 5. Instruções de funcionamento
	Estabilizador demasiado alto	Drenar a piscina e reabastecer com água doce
	Temperatura da água demasiado baixa	Ligar o aquecedor
<b>Falta de caudal</b>	Válvulas fechadas	Verificar todas as posições das válvulas
	A bomba não pode fornecer água suficiente	Verificar o correto funcionamento da bomba
	Filtro sujo	Limpar o filtro
	Ar a entrar no sistema	Verificar qualquer entrada de ar e níveis de água

### Indicadores de visualização



#### SIGNIFICADO

Entrada de energia não correta

#### SOLUÇÃO POSSÍVEL

Verificar os valores de consumo elétrico



Entrada de energia não correta

Inspeccionar a célula e ou o cabo



Baixo nível de sal ou calcário na célula

Verificar o nível do sal e ou o estado da célula



Elevado nível de sal

Drenar alguma água da piscina e reabastecer com água fresca



Elevado nível de sal

Ajuste o intervalo de temperatura da água de acordo com 2.Características principais