

Chlor perfect

Chlor expert

Chlor clever

Gen Chlor

Manual de instalación y de uso - Español
Regulación Redox
Traducción de las instrucciones originales
en francés

ES

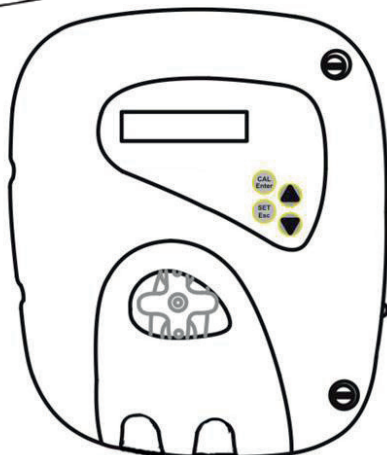
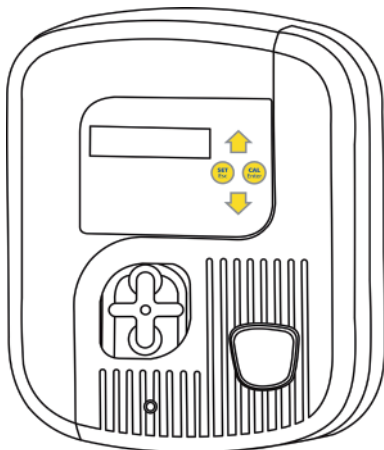

More documents on:
www.zodiac.com

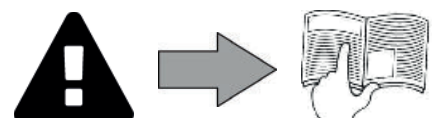

ADVERTENCIAS

ADVERTENCIAS GENERALES

- El incumplimiento de las advertencias podría deteriorar el equipo de la piscina o provocar heridas graves, incluso la muerte.
- Solo una persona cualificada en los ámbitos técnicos concernidos (electricidad, hidráulico o frigorífico) está habilitada para realizar tareas de mantenimiento o de reparación de este aparato. El técnico cualificado que intervenga sobre el aparato deberá utilizar/llevar un equipo de protección individual adecuado (gafas de seguridad, guantes, etc.) para reducir el riesgo de lesiones que pudieran producirse durante dicha intervención.
- Antes de realizar cualquier intervención en el aparato, asegúrese de que está apagado y desconectado de la red eléctrica.
- El aparato ha sido diseñado para un uso exclusivo en piscina y spas y no se le debe dar ningún otro uso distinto al previsto.
- Este aparato no ha sido diseñado para ser utilizado por niños.
- Este aparato puede ser utilizado por niños mayores de 8 años o personas con una discapacidad física, sensorial o mental o que no dispongan de la experiencia y el conocimiento adecuados siempre que lo hagan bajo la supervisión de una persona responsable de su seguridad y que hayan comprendido las normas de uso del aparato y conozcan los riesgos asociados.
- Los niños no deben en ningún momento jugar con el aparato.
- La instalación del aparato debe ser realizada de acuerdo con las instrucciones del fabricante y cumpliendo las normas locales vigentes. El instalador es responsable de la instalación del aparato y del cumplimiento de las normativas nacionales de instalación. En ningún caso el fabricante será responsable del incumplimiento de las normas de instalación locales en vigor.
- Para cualquier acción que no se corresponda con el mantenimiento simple a cargo del usuario descrito en el presente manual, se deberá recurrir a un técnico cualificado.
- Una instalación y/o un uso incorrectos pueden ocasionar daños materiales o provocar lesiones corporales graves, incluso la muerte.
- Todo material expedido viaja siempre por cuenta y riesgo del destinatario, incluso con los portes y embalajes pagados. El destinatario deberá manifestar sus reservas por escrito en el albarán de entrega del transportista si se advierten daños producidos durante el transporte (confirmación en las 48 horas siguientes comunicada al transportista mediante carta certificada). Si un aparato pierde parte del fluido frigorígeno contenido, el destinatario deberá indicar las reservas por escrito al transportista.
- En caso de mal funcionamiento del equipo: no intente repararlo usted mismo y contacte con un técnico cualificado.
- Vea en las condiciones de garantía el detalle de los valores del equilibrio del agua admitidos para el correcto funcionamiento del aparato.
- Cualquier desactivación, la eliminación o elusión de uno de los elementos de seguridad incluidos en el aparato anulará automáticamente la garantía, así como el uso de piezas de recambio no originales, procedentes de fabricantes no autorizados.
- No pulverice insecticida ni ningún otro producto químico (inflamable o no inflamable) sobre el aparato, ya que podría deteriorar la carrocería y provocar un incendio.
- No toque el ventilador ni las piezas móviles y no introduzca ninguna varilla ni los dedos a través de la rejilla durante el funcionamiento del mismo. Las piezas móviles pueden provocar lesiones e incluso la muerte.

ES

ADVERTENCIAS SOBRE APARATOS ELÉCTRICOS

- La alimentación eléctrica del aparato se debe proteger mediante un dispositivo de corriente diferencial residual de 30 mA, de acuerdo con las normas vigentes en el país de instalación.
- No utilice alargaderas para conectar el aparato a la red eléctrica; conéctelo directamente a un enchufe mural adaptado.
- Antes de cualquier operación, compruebe que:
 - La tensión indicada en la placa descriptiva del aparato corresponde con la de la red.
 - La red de alimentación eléctrica es adecuada para el uso del aparato y cuenta con una toma de tierra.
 - El enchufe se adapta a la toma de corriente.
- En caso de que el aparato funcione mal o libere un mal olor, párelo inmediatamente, desenchúfelo y contacte con un profesional.
- Antes de intervenir sobre el aparato, asegúrese de que está apagado y fuera de servicio, así como todo equipo conectado a dicho aparato, y con la prioridad calefacción desactivada (en caso de tenerla).
- No desconecte y vuelva a conectar el aparato en funcionamiento.
- No tire del cable de alimentación para desenchufarlo.
- Si el cable de alimentación está deteriorado, deberá ser reemplazado por el fabricante, su agente de mantenimiento o un técnico cualificado para evitar eventuales riesgos.
- No realice ninguna intervención de limpieza o de mantenimiento del aparato con las manos mojadas o si el aparato está húmedo.
- Limpie la regleta de terminales o la toma de alimentación antes de cualquier conexión.
- Para los elementos o subconjuntos con pilas: no recargue las pilas, no las desmonte, no las tire al fuego. No lo exponga a temperaturas elevadas ni a la luz directa del sol.
- En caso de tormenta, desconecte el aparato para evitar que sea dañado por un rayo.
- No sumerja el aparato en agua (salvo los robots de limpieza) ni en barro.



Reciclaje

Este símbolo significa que no se debe tirar el aparato a la basura. Hay que depositarlo en un contenedor adaptado de recogida selectiva para su reutilización, reciclaje o recuperación. Si contiene sustancias potencialmente peligrosas para el medio ambiente, estas deberán ser eliminadas o neutralizadas.

Infórmese de las modalidades de reciclaje preguntando a su distribuidor..



- Antes de cualquier intervención en el aparato, debe haber leído el presente manual de instalación y de uso y el documento «Advertencias y garantía» suministrado con el aparato. De lo contrario, podrían producirse daños materiales o lesiones corporales graves (incluso la muerte), así como la anulación de la garantía.
- Conserve estas instrucciones como referencia para futuras acciones de puesta en marcha y de mantenimiento del aparato.
- Está prohibido difundir o modificar este documento por cualquier medio sin la autorización previa de Zodiac®.
- Siguiendo con su política de mejora continua de sus productos, Zodiac® se reserva el derecho de modificar las informaciones contenidas en este documento sin previo aviso.

ÍNDICE



1 Características

4

1.1 | Descripción

4

1.2 | Características técnicas

4

1.3 | Dimensiones y localización

5



2 Instalación

6

2.1 | Preparar la piscina

6

2.2 | Conexiones hidráulicas

8

2.3 | Conexiones eléctricas

10



3 Utilización

11

3.1 | Presentación de la caja

11

3.2 | Controles antes de la puesta en funcionamiento

11

3.3 | Calibración de la sonda

12

3.4 | Cebado de la bomba peristáltica

12

3.5 | Modo «Boost»

12

3.6 | Parametrización

13



4 Mantenimiento

16

4.1 | Cambiar el tubo peristáltico

16

4.2 | Invernaje

16



5 Resolución de problemas

17

5.1 | Funcionamiento del aparato

17

5.2 | Indicadores

18



Consejo: para facilitar el contacto con su distribuidor

- Apunte las señas de contacto de su distribuidor para encontrarlas más rápidamente y complete las informaciones del producto en el reverso del manual para facilitárselas a su distribuidor cuando se las solicite.

ES



1 Características

1.1 | Descripción

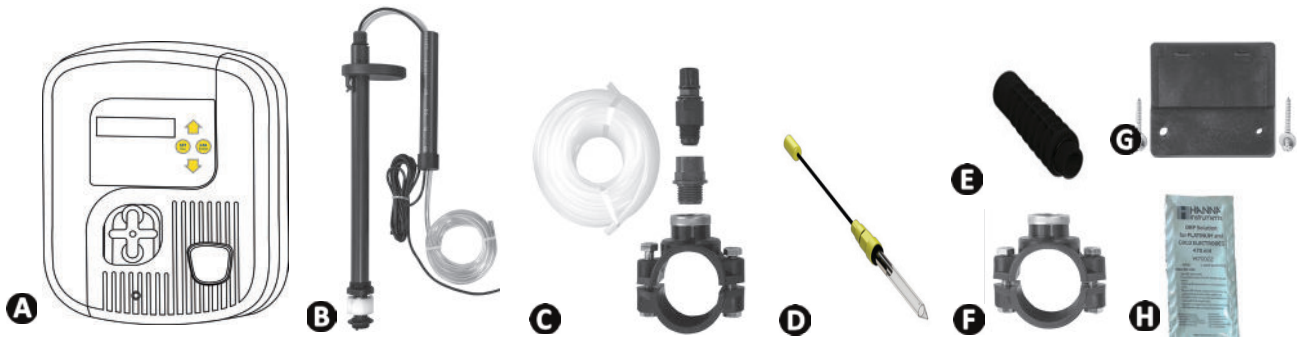

A	Caja
B	Cánula de aspiración
C	Kit de instalación de tubos
D	Sonda Redox
E	Portasondas roscado
F	Abrazadera
G	Kit de fijación mural
H	Solución tampón 465 mV

1.2 | Características técnicas

Tensión de alimentación	220 -240 VAC-50 Hz - monofásica
Potencia eléctrica	9W
Índice de protección	IP65
Caudal máximo bomba peristáltica	1,5 l/h
Contrapresión máxima en el punto de inyección	1,5 bares
Tolerancias sonda Redox	5 bares / 60°C / velocidad máxima = 2m/s
Escala de medición	0 - 1 000 mV (\pm mV)

1.3 I Dimensiones y localización

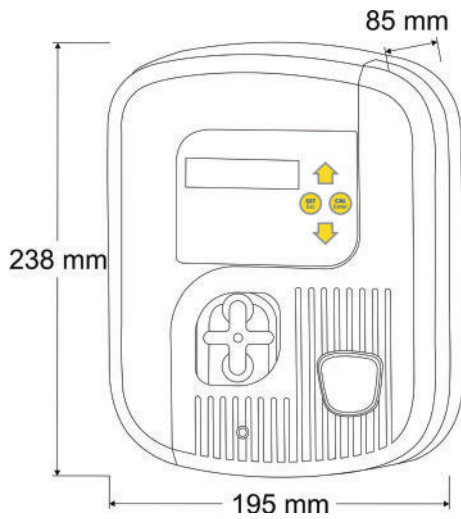

- ❶ Bomba peristáltica
- ❷ Interruptor general
- ❸ Toma BNC para conectar la sonda Redox
- ❹ Prensaestopas para el cable de de servocontrol directo en la filtración

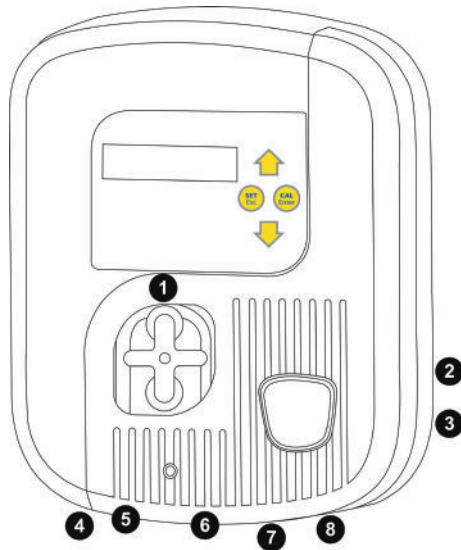

- ❺ Racor para tubo de aspiración
- ❻ Racor para tubo de inyección
- ❼ Prensaestopas para el cable de la cánula de aspiración
- ❽ Prensaestopas para el cable de alimentación 230 Vac/50 Hz

ES



2 Instalación

2.1 I Preparar la piscina

2.1.1 El equilibrio del agua

Es indispensable controlar y ajustar el balance del agua de la piscina antes de instalar este aparato. Asegurarse de que el equilibrio del agua de la piscina sea correcto desde el principio, esto reducirá la probabilidad de encontrar problemas durante los primeros días de funcionamiento o durante la temporada de uso de la piscina.



Si bien se trata de un sistema de regulación automática, es imprescindible realizar análisis de agua regulares para controlar los parámetros del equilibrio del agua.

	Unidad	Valores recomendados	Para aumentar	Para disminuir	Frecuencia de pruebas (en temporada)
pH	/	7,2 – 7,4	Añadir pH+ o una regulación de pH	Añadir pH- o una regulación de pH	Semanal
Cloro libre	mg/L o ppm	0,5 – 2	Aumentar el punto de consigna Redox o utilizar el modo "Boost"	Reducir el punto de consigna Redox	Semanal
TAC (alcalinidad o poder tampón)	°f (ppm)	8 – 15 (80 – 150)	Añadir corrector de alcalinidad (Alca+ o TAC+)	Añadir ácido clorhídrico	Mensual
TH* (nivel de dureza cálcica)	°f (ppm)	10 – 30 (100 – 300)	Añadir cloruro de calcio	Añadir agente secuestrante de calcio o realizar una descarbonatación	Mensual
Ácido cianúrico (estabilizante)	mg/L o ppm	< 30	/	Vaciar parcialmente la piscina y volver a llenarla	Trimestral
Metales (Cu, Fe, Mn...)	mg/L o ppm	± 0	/	Añadir agente secuestrante de metales	Trimestral

2.1.2 Ley de inyección del aparato

Ejemplo en 4 ciclos de inyección con un punto de consigna a 650 mV:

- **Redox \geq 580 mV:** 20 % inyección (2 min) y 80 % pausa (8 min)
- **Redox \geq 510 mV:** 50 % inyección (5 min) y 50 % pausa (5 min)
- **Redox \geq 530 mV:** 75 % inyección (7 min 30) y 25 % pausa (2 min 30)
- **Redox $<$ 530 mV:** 100 % inyección (10 min)

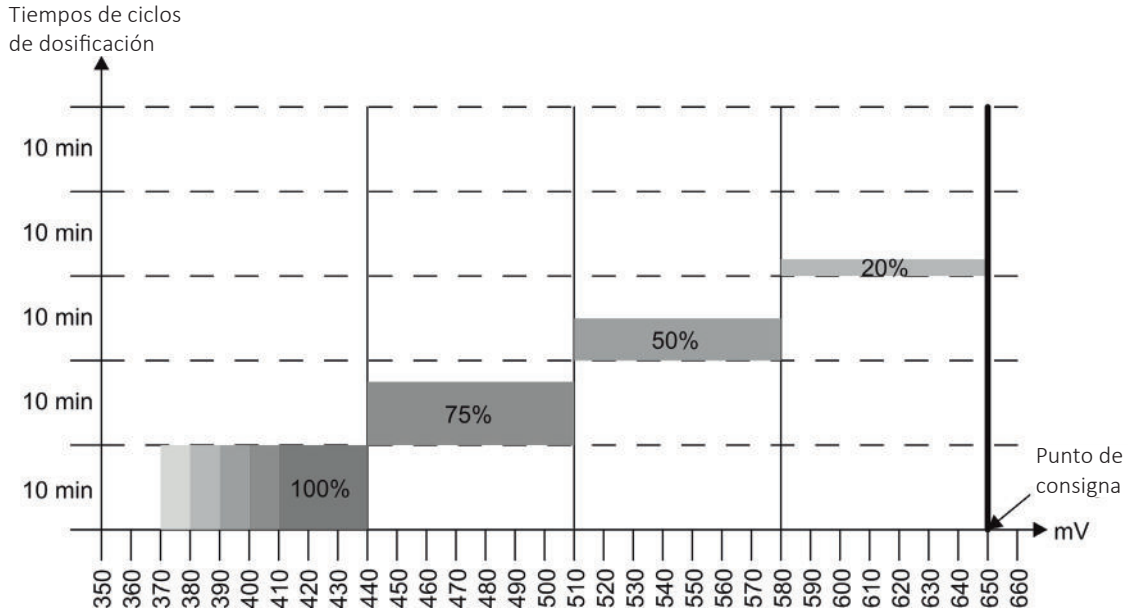

ES



Esta inyección proporcional es cíclica y los ciclos duran 10 minutos. Lo que hace variar la dosificación es la distribución de los tiempos de inyección y de pausa. La proporcionalidad se ajusta automáticamente y la distribución entre las diferentes dosificaciones se realiza en intervalos de 70 mV.

El aparato utiliza la medición de la capacidad desinfectante del agua (= potencial Redox) para determinar si hay que

inyectar cloro o no. No obstante, hay 2 parámetros que influyen decisivamente en el potencial Redox:

- El pH del agua: idealmente entre 7,2 y 7,4.
- El nivel estabilizador de cloro en el agua (= ácido cianúrico): no debe rebasar 30 mg/L, ya que de lo contrario se reduciría mucho el potencial Redox (y habría que ajustar en consecuencia el punto de consigna).

Gráficos que muestran la influencia del pH y del estabilizador en el potencial Redox (valores indicativos):

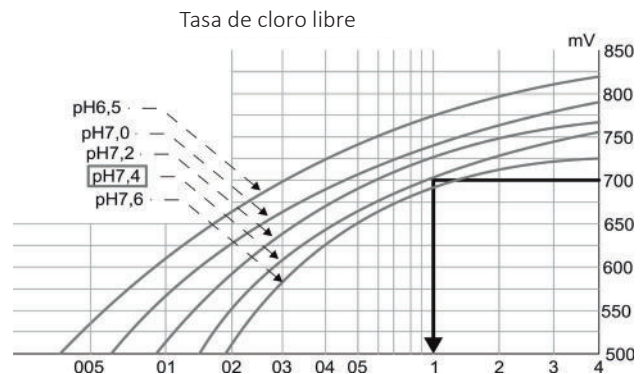
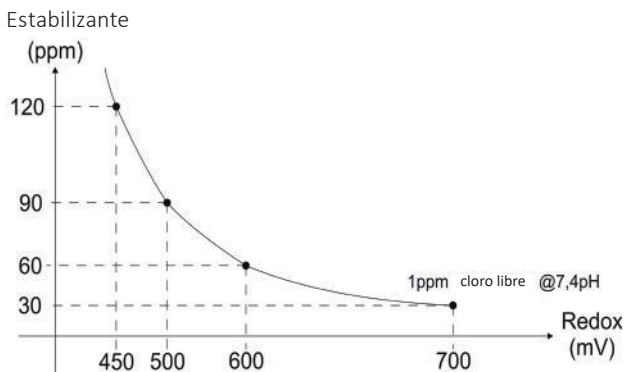

➤ 2.2 I Conexiones hidráulicas

2.2.1 Instalación de la sonda y del punto de inyección



- La sonda Redox se debe instalar a más de 30 cm antes o después del codo del tubo. Utilice el kit POD opcional en caso necesario. Si no se respeta esta colocación se puede obtener una medición falsa o inestable.
- El extremo de la sonda Redox no debe tocar el tubo.
- No instale nunca una sonda Redox antes de la bomba de filtración o entre la bomba y el filtro, ya que podría generarse una reproducción aleatoria y se podría reducir la vida útil del aparato.

- La sonda Redox se debe colocar después del filtro y antes del sistema de calefacción.
- Se debe colocar en posición vertical o inclinada 45° máximo, pero nunca hacia abajo.

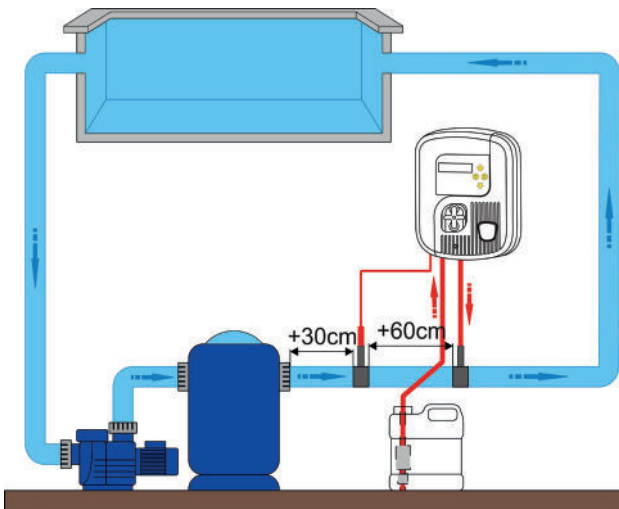

- La inyección de cloro líquido debe estar antes del corrector de pH y después del sistema de calefacción.

2.2. Instalación de la sonda y del punto de inyección

- Debe haber al menos 60 cm lineales entre la sonda y el punto de inyección. Si no es posible, utilice el kit POD disponible como accesorio o una válvula antirretorno.
- La instalación de abrazaderas (o del kit POD) debe realizarse sobre tubos de PVC rígidos de \varnothing 50. Hay una adaptación opcional de \varnothing 63.
- Se recomienda utilizar el kit POD en caso de instalar una regulación de pH.
- La presión máxima no debe superar 1,5 bares.
- Perfore un agujero con un diámetro de entre 16 y 22 mm en el tubo, en los lugares seleccionados para la sonda Redox y el punto de inyección.
- Fije las abrazaderas.
- Utilice la cinta de teflón para garantizar la estanqueidad de las roscas del portasondas, de la válvula de inyección y de su reductor.
- Apriete el portasondas roscado a la abrazadera de sujeción o al kit POD (opcional), **ver imagen 1**.
- Afloje con cuidado el tubo de protección de la sonda, **ver imagen 2**. **Conserve el tubo de protección para guardar la sonda durante el invierno.**
- Enjuague el extremo de la sonda con agua del grifo y, a continuación, elimine el exceso de agua, **ver imagen 3**.



- **No seque nunca la sonda con un trapo o con papel, ya que podría dañarla.**
- **Una sonda mal montada podría dar medidas erróneas y provocar un funcionamiento inadecuado del aparato. En tal caso, ni el fabricante ni el propio aparato podrían ser considerados responsables.**

ES

- Fije bien la sonda en el portasondas manteniendo la boquilla de color AZUL o AMARILLO con una mano y la de color NEGRO con la otra para evitar que se enrede el cable, **ver imagen 4**.
- Una vez instalada la sonda, se puede conectar a la toma BNC de la caja de control, **ver "1.3 I Dimensiones y localización"**.

1

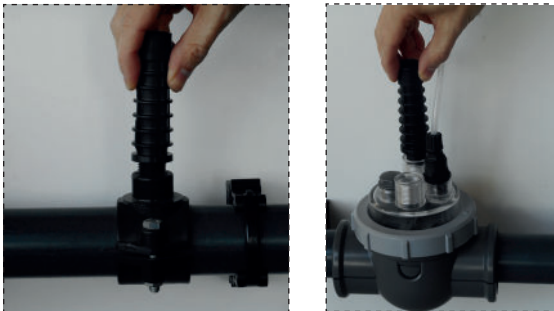

2



3



4

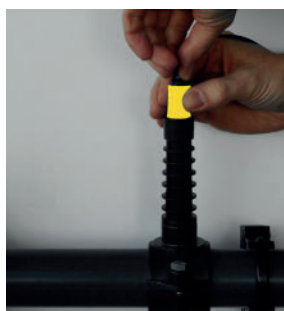

2.3 I Conexiones eléctricas



- Antes de encender el aparato, asegúrese de que todas las conexiones (eléctricas e hidráulicas) están bien efectuadas.

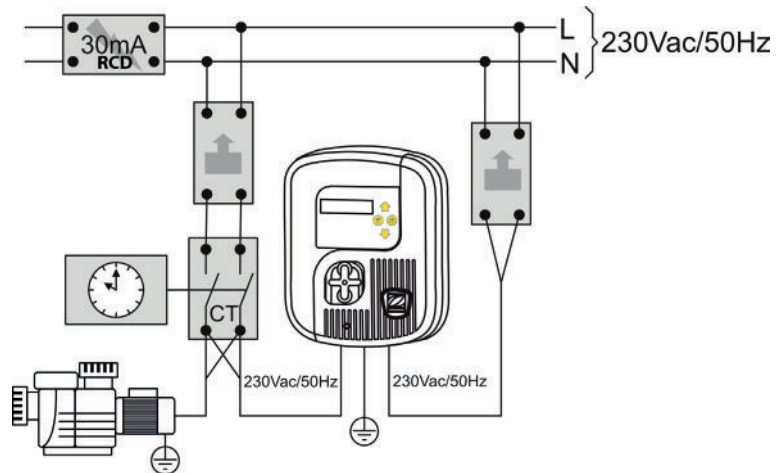

- Utilizando el kit de montaje suministrado, instale la caja sobre una superficie rígida vertical en un lugar fácilmente accesible.
- Enchufe el cable de alimentación a una toma de 230 V CA.
- Conecte el cable desnudo para el control de la bomba de filtración al contactor 230 Vac de la bomba de filtración a través de un relé para evitar que se active la corriente eléctrica al parar la bomba.



3 Utilización

3.1 I Presentación de la caja



- Activar el modo de calibración de la sonda (pulsar 5 segundos)
- Validar una selección en el menú «Parámetros»
- Anular la seguridad de sobredosificación «OFA»



- Ver el valor del punto de consigna (pulsar 5 segundos)
- Salir del menú «Parámetros»



- Navegar arriba o abajo por el menú «Parámetros»
- Activar la función «Cebado» (pulsar varios segundos el botón de flecha hacia arriba)
- Activar el modo «Boost» (pulsar los 2 botones a la vez)

0-1

- Interruptor general para encender o parar el aparato



Gracias a su fuente de alimentación eléctrica doble, el aparato está siempre en tensión, incluso con la filtración detenida, lo que permite ver en todo momento la capacidad desinfectante del agua (potencial Redox). Además, se puede calibrar la sonda con la filtración parada. Se puede apagar en cualquier momento el aparato pulsando el interruptor de 0-1 situado en el lateral del dispositivo.

ES

3.2 I Controles antes de la puesta en funcionamiento



- Para asegurar un funcionamiento óptimo de la cánula de aspiración, asegúrese de apretar firmemente ambos lados de la cánula de aspiración antes de sumergirla en el bidón de producto corrector de pH.



- Hay que sumergir el tubo de aspiración con la cánula de aspiración en el bidón de producto por inyectar y conectarlo a la bomba peristáltica (lado izquierdo).
- El tubo de inyección está conectado por un lado a la bomba peristáltica (lado derecho) y, por el otro, al conducto de descarga hacia la piscina mediante la válvula de inyección.
- La cubierta de la bomba peristáltica se debe volver a poner en su sitio con el tornillo de sujeción.

3.3 I Calibración de la sonda

- Para que el aparato funcione con precisión y fiabilidad, resulta fundamental calibrar la sonda Redox regularmente (en la instalación, al volver a poner el aparato tras el invierno y cada 2 meses durante el periodo de utilización).
- ¡No limpie nunca la sonda ni toque su extremo!

- Aclare el extremo de la sonda Redox con agua del grifo.
- Agite para eliminar el exceso de agua.
- Coloque la sonda en la solución tampón 465 mV.

- Pulse el botón  durante 5 segundos hasta que aparezca **Calibra9e**, y luego **465 Presser CAL**.

- Pulse  y aparecerá la barra de progreso: **465** .
- Al cabo de unos 60 segundos, aparece la fiabilidad de medición de la sonda Redox.
- Según el mensaje que aparezca, efectúe las tareas correspondientes:

Mensaje	4 6 5 S o n d e E r r	4 6 5 S o n d e O K
Acción	<ul style="list-style-type: none"> • apagar el aparato con el interruptor general 0-1 • cambiar la solución tampón y/o la sonda Redox • reiniciar la calibración 	<p>pulsar  para finalizar la calibración</p>

- Aclare el extremo de la sonda Redox con agua del grifo.
- Agite para eliminar el exceso de agua.
- Vuelva a poner la sonda en el portasondas.



3.4 I Cebado de la bomba peristáltica

La bomba peristáltica es autocebante. No obstante, se puede activar su funcionamiento manualmente

pulsando . La bomba peristáltica funcionará para inyectar la solución correctiva mientras se mantenga pulsada la tecla.

3.5 I Modo «Boost»

Este dispositivo está equipado con una función que permite aumentar rápidamente el nivel de cloro libre en la piscina (en caso de mal tiempo, un alto número de bañistas, etc.). La duración del modo «Boost» se ajusta por defecto en 10 minutos.

Con el aparato encendido, pulse simultáneamente  y  durante 5 segundos para activar el modo «Boost».

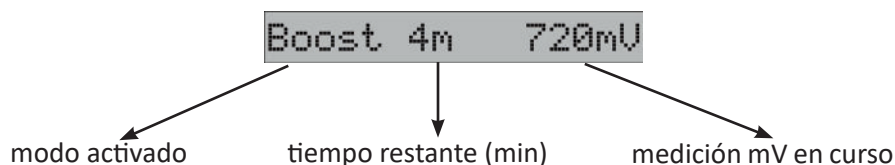

Cuando el modo «Boost» está activo, aparece en pantalla:



3.6 I Parametrización



3.6.1 Menú «Parámetros»

Menú	Parámetros por defecto
Idioma	Español
Punto de consigna	650 mV
Duración del modo «Boost»	10 minutos
Seguridad contra sobredosificación «OFA»	4 horas
Calibración	Activado "On"
Detección marcha filtración	Activada "On"

- Pulse simultáneamente  y  durante 5 segundos con el aparato encendido:

Parametres

- Para salir de este menú, pulse  : Sauvegarde Oui

- Seleccione «Sí» o «No» con las teclas  y .

- Valide pulsando .

ES

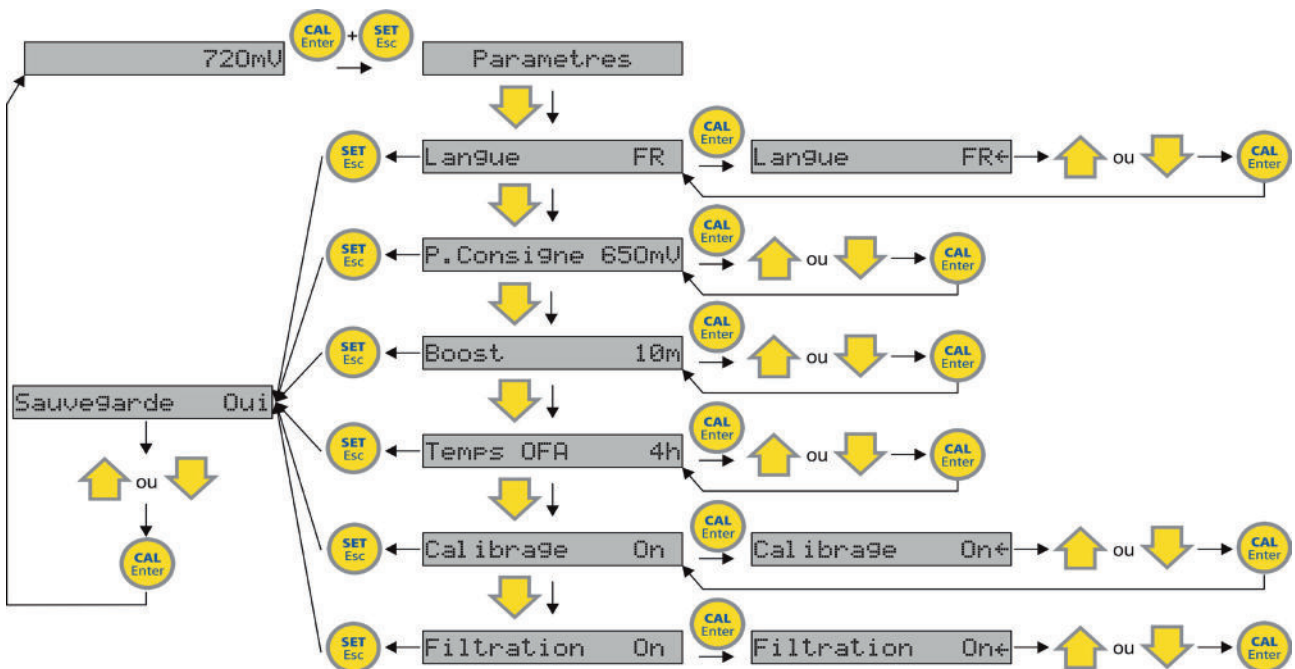

3.6.2 Menú «Idiomas»

La interfaz está disponible en 6 idiomas:







- EN = inglés
- FR = francés
- ES = español
- DE = alemán
- IT = italiano
- NL = holandés

3.6.3 Menú «Punto de consigna»

Hay 2 métodos para ajustar el punto de consigna:

- ver apartado "3.6.1 Menú «Parámetros»"

O:

- Pulse  con el aparato en funcionamiento: .
- Mantenga  pulsado y ajuste el punto de consigna con  y .
- Para salir, suelte la tecla .

3.6.4 Menú «Boost»



- No ajuste el modo «Boost» con un tiempo elevado (> 10 minutos) si hay poca agua en la piscina (< 40 m³).



Permite ajustar el tiempo del modo «Boost».

El modo «Boost» se ajusta por defecto en 10 minutos (equivalente a 250 mL de solución correctora inyectada).

3.6.5 Menú «Tiempo OFA»

Este aparato está equipado con una seguridad que impide cualquier riesgo de sobredosificación de solución correctora en caso de problemas con la sonda, por ejemplo. Esta seguridad llamada "OFA" (por sus siglas en inglés, Over Feed Alarm) para el aparato si no alcanza el punto de consigna al cabo de un tiempo definido. Un valor de consigna elevado conviene para evitar que el aparato se dispare de manera intempestiva y/o injustificada (se recomienda un tiempo de filtración superior a 4 horas para piscinas grandes y/o con uso elevado).

La seguridad de sobredosificación funciona en 2 etapas principales:

-  parpadea pasado el 75 % del tiempo programado sin haber alcanzado el punto de consigna
-  aparece una vez agotado el tiempo. El aparato se pone entonces en seguridad.

Si la filtración se para y se reinicia (= ciclos diarios) con el aparato en seguridad «Stop OFA», este activará un modo de «Prueba OFA» durante 1 hora para garantizar que la medición dada por la sonda sea correcta.







Tras el modo «Prueba OFA»:

- si se ha alcanzado el punto de consigna = el aparato sigue funcionando en modo normal
- si no se ha alcanzado el punto de consigna: el aparato pasa al modo «Alarma OFA» y realiza una inyección de solución correctora
- si todavía no se alcanza el punto de consigna tras pasar al modo «Alarma OFA» (= 25 % del tiempo total OFA definido), el aparato entra en seguridad «Stop OFA» y permanece así hasta que se produzca una intervención humana

Para validar esta seguridad y volver a poner el aparato en funcionamiento, pulse la tecla . Antes, asegúrese de que la sonda está en buen estado y calibrada.

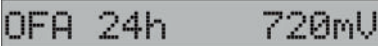
Función especial de seguridad de sobredosificación:

Para evitar falsas alarmas justo después de la instalación del aparato, se puede desactivar la seguridad de sobredosificación durante 24 o 48 horas:

- Pulse ,  y  simultáneamente para desactivar la seguridad durante 24 horas .
- Pulse ,  y  simultáneamente para desactivar la seguridad durante 48 horas .

3.6.6 Menú «Calibración»

Se puede suprimir esta función (muy desaconsejado, salvo en el caso de piscinas con contrato de mantenimiento).

3.6.7 Menú «Filtración»

Este aparato dispone de una fuente de alimentación doble que permite mantenerlo en tensión para realizar la calibración de la sonda Redox al parar la filtración. No obstante, se puede desactivar esta función en el caso de una conexión eléctrica diferente (reservado a profesionales).



- El aparato dejará de considerar el estado de trabajo de la filtración y es probable que inyecte solución correctora cuando no haya flujo en el tubo. Esta desactivación solo es válida si el cable de alimentación de la red está asociado a la filtración.

3.6.8 Reinicio del aparato

Se pueden restaurar todos los parámetros originales.

- Apague el aparato.

- Encienda el aparato y pulse simultáneamente  y  : 

- Seleccione «Sí» o «No» mediante las teclas  y  , y luego valide pulsando .



4 Mantenimiento

4.1 I Cambiar el tubo peristáltico

- Quite la cubierta protectora de la bomba peristáltica.
- Coloque el portarrodillos a las 10:20 girándolo en sentido horario.
- Retire totalmente el racor izquierdo manteniéndolo estirado con las manos hacia el exterior.
- A continuación, gire el portarrodillos en sentido horario para despejar el tubo hasta el racor derecho.
- Compruebe que el portarrodillos esté en la posición 10:20.
- Introduzca el racor izquierdo del nuevo tubo peristáltico en su lugar.
- Pase el tubo bajo la guía del portarrodillos.
- Gire el portarrodillos en sentido horario acompañando el tubo hasta el racor derecho.
- Vuelva a poner la cubierta protectora de la bomba peristáltica.

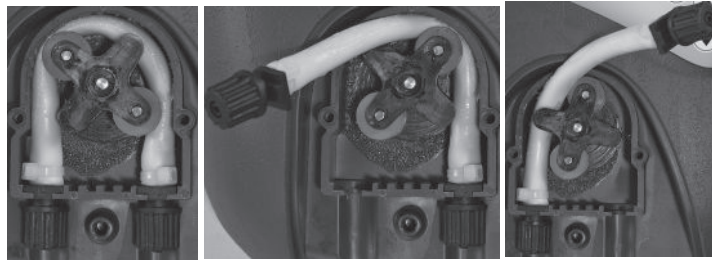

4.2 I Invernaje



- Mantenga siempre la sonda dentro del agua y protegida de las heladas.

- Durante el invernaje, conviene dejar la bomba de agua limpia para aclarar el tubo peristáltico mediante un cebado manual (ver apartado 3.4)
- Colocar luego el portarrodillos a las 6h00 para facilitar la puesta en marcha
- Sacar la sonda Redox del portasondas y sumergirla en su frasco original o en un vaso lleno de agua del grifo
- Bloquear el portasondas en caso necesario

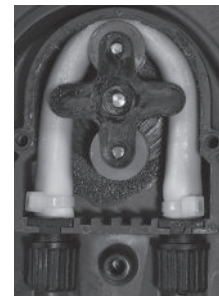



5 Resolución de problemas









- Antes de contactar con su distribuidor, puede realizar simples verificaciones en caso de mal funcionamiento del aparato consultando las siguientes tablas.
- Si el problema persiste, contacte con su distribuidor.
-  : acciones reservadas a un técnico cualificado.

5.1 I Funcionamiento del aparato

Comportamiento	Posibles causas	Soluciones
El valor mostrado en el aparato está bloqueado y cerca de 0 mV.	Problema con el cable y/o el conector BNC	<ul style="list-style-type: none"> • Comprobar que la conexión entre la sonda y la caja no esté cortocircuitada (entre el núcleo central del cable y el blindaje exterior) • Comprobar que no haya humedad ni condensación en la toma BNC
El aparato muestra siempre un valor inadecuado o cambiante	• El cable de conexión de la sonda Redox está dañado	• Comprobar el cable y/o la toma BNC
	• La sonda Redox está desgastada	• Cambiar la sonda Redox
	• El cable de la sonda Redox está demasiado cerca de un cable que genera perturbaciones	<ul style="list-style-type: none"> • Reducir la distancia entre el aparato y la sonda • Colocar la sonda en un lugar más adecuado (ver apartado "2.2. Instalación de la sonda y del punto de inyección")
Respuesta lenta de la sonda Redox	Sonda Redox cargada electrostáticamente	La sonda no debe secarse con un paño o papel; hay que agitarla ligeramente
El nivel de cloro libre es demasiado bajo (agua turbia)	• El equilibrio del agua es incorrecto (pH alto, etc.)	• Comprobar y corregir los parámetros del equilibrio del agua (ver apartado "2.1.1 El equilibrio del agua")
	• El punto de consigna Redox es demasiado bajo	<ul style="list-style-type: none"> • Utilizar el modo «Boost» • Asegurarse de que el punto de consigna supera 650mV
	• El tiempo de filtración diario es demasiado reducido	• El tiempo de filtración diario debe ser al menos de 12 horas por día durante la temporada
El nivel de cloro libre es demasiado alto	• El equilibrio del agua es incorrecto (pH bajo, etc.)	• Comprobar y corregir los parámetros del equilibrio del agua (ver apartado "2.1.1 El equilibrio del agua")
	• El punto de consigna Redox es demasiado alto	<ul style="list-style-type: none"> • Asegurarse de que el punto de consigna no sea demasiado alto • Apagar el aparato

ES

5.2 I Indicadores

Mensaje	Posibles causas	Soluciones
«Nivel bajo»	• Bidón de solución correctora vacío	• Cambiar el bidón de solución correctora
	• Flotador bloqueado	• Comprobar el correcto funcionamiento del flotador blanco en la cánula de aspiración
	• Sensor de nivel fuera de circuito.	• Cambiar la cánula de aspiración
«Alarma OFA»	Primera etapa de la seguridad de sobredosificación activada (tiempo > 75 %)	 <ul style="list-style-type: none"> • Pulsar  para detener la alarma • Controlar la sonda y el nivel de cloro de la piscina
«Stop OFA»	Segunda etapa de la seguridad de sobredosificación activada (tiempo = 100 %)	 <ul style="list-style-type: none"> • Pulsar  para detener la alarma • Controlar la sonda y el nivel de cloro de la piscina
«Prueba OFA»	Prueba que permite medir la sonda Redox cuando se ha activado «Stop OFA» durante el ciclo de filtración anterior	• Esperar a que finalice el procedimiento (1 hora) y controlar la sonda y/o el nivel de cloro de la piscina
«Filtración»	• Filtración parada	• Iniciar y/o controlar la filtración
	• Conexión no conforme	• Controlar las conexiones eléctricas
«465 Sonda Err»	• Solución tampón defectuosa	<ul style="list-style-type: none"> • Comprobar que la solución utilizada es 465 mV • Utilizar una solución tampón nueva
	• La sonda está sucia o defectuosa	<ul style="list-style-type: none"> • Reiniciar la calibración • Comprobar el estado del extremo de la sonda • Comprobar el estado de la parte porosa de la sonda • Limpiar la sonda sumergiendo el extremo en una solución de ácido clorhídrico al 10 %
	• La sonda está desgastada	• Cambiar la sonda Redox
«Error parámetro»	Error parámetro(s)	 <ul style="list-style-type: none"> • Pulsar  para anular el defecto • Cambiar la tarjeta electrónica

Si el problema persiste, contactar con el distribuidor

Votre revendeur
Your retailer

Modèle appareil
Appliance model

Numéro de série
Serial number

Pour plus d'informations, enregistrement produit et support client :
For more information, product registration and customer support:

www.zodiac.com

